

SÚŤAŽNÝ PORIADOK 2025 - Sekcia disciplín IDO a módnych tancov SZTŠ

úprava v § 2, 3, 5, 7, 9, 11 a tiež úpravy slovenských a medzinárodných poplatkov!!!

Sekcia módnych tancov a disciplín IDO je súčasťou SZTŠ (Slovenský zväz tanečných športov) a okrem poriadkov sekcie sa riadi aj Stanovami a predpismi SZTŠ www.szts.sk

STANOVY <https://szts.sk/wp-content/uploads/2024/07/Stanovy-2024-F.pdf>

PORIADKY <https://szts.sk/informacie/poriadky-smernice/>

FORMULÁRE <https://szts.sk/informacie/formulare/>

§ 1 Úvodné ustanovenia

Vymedzenie platnosti a pôsobnosti

1. Tento Súťažný poriadok vydáva Sekcia módnych tancov a disciplín IDO SZTŠ (ďalej SdIDO SZTŠ).

2. Súťažný poriadok sa vzťahuje na všetky súťaže disciplín SdIDO SZTŠ na území Slovenskej republiky.

POZOR !!! – súťaže Medzinárodnej tanečnej organizácie (**International Dance Organization**; ďalej len **IDO**) sa riadia poriadkami IDO, zverejnené na www.ido-dance.com Rules/Competition Rules

3. Členovia SdIDO SZTŠ (tanečníci, funkcionári...) sa nemôžu bez povolenia Výboru SdIDO SZTŠ zúčastniť súťaže v disciplínach SdIDO SZTŠ vyhlásenej nečlenom SdIDO SZTŠ.

4. Ak sa súťaže vyhlásenej SdIDO SZTŠ zúčastnia nečlenovia, musia zaplatiť štartovný poplatok schválený SdIDO SZTŠ a uvedený v propozíciách súťaže.

§ 2 Formy a druhy súťaží

1. **Súťažný rok** trvá od 1. januára do 31. decembra daného kalendárneho roka.

2. **Súťažné (kategórie).**

a) Podľa počtu tanečníkov:

- **jednotlivci (sólo)**, sólo dievčatá/ženy, sólo chlapci/muži
- **dvojica (duo)**, pričom dvojicu (duo) môžu tvoriť žena + žena, muž + muž, muž + žena.

Na medzinárodných súťažiach IDO v Disco Dance HVK a Show Dance HVK sú dve kategórie DUO :

1. muž + žena alebo muž + muž a 2. žena + žena

- **pár** (muž + žena)
- **trio** (3 tanečníci IBA v disciplíne step)
- **skupina** (3 - 7 tanečníkov, v stepe tvorí skupinu 4-7 tanečníkov)
- **formácia** (8 - 24 tanečníkov)
- **produkcia** (minimálne 25 tanečníkov)
- **choreografia** (iba súťaže na **Slovensku** - 3-24 tanečníkov)
- **malá choreografia** (iba na **Slovensku** - 1-2 tanečníci)
- **malá formácia (iba súťaže DISCO na Slovensku, 8-15 tanečníkov)**

b) Súťažné formy podľa spôsobu :

- uzatvorené - s účasťou len pozvaných;
- otvorené - s účasťou všetkých prihlásených

c) Súťažné formy podľa označenia :

1. majstrovstvá - nominačné, medzinárodné, celoštátne;
2. pohárové, veľké ceny, ceny a pod.;
3. s medzinárodnou účasťou, medzinárodné;
4. družobné;
5. regionálne, medziklubové, vnútroklubové;
6. festivaly a súťažné prehliadky
7. online

§ 3 Nominácie

1. Nomináciu na medzinárodnú súťaž IDO (prípadne súťaž v disciplíne IDO organizovanej iným národným zväzom IDO, napr.CDO, MTO...) získa tanečník, dvojica, pár, skupina, kolektív na nominačnej súťaži SdIDO SZTŠ.

V roku 2025 DISCO Dance sólo a duo polovica nominácií (na ME, MS...) bude odvodená z umiestnenia na Majstrovstvách Slovenska 2025. Druhá polovica bude nominovaná z rebríčka súťaží Slovenského pohára 2025 sólo/duo A. Rebríček bude zostavený z 3 najlepších umiestnení v súťažiach Slovenského pohára.

2. Vo výnimočných a odôvodnených prípadoch (predošlé medailové umiestnenia na IDO majstrovstvách Európy, majstrovstvách sveta a podobne) nominácia môže byť pridelená rozhodnutím Výboru SdIDO SZTŠ.

3. Nominácia v danej tanečnej disciplíne je neprenosná do inej tanečnej disciplíny.

4. V prípade nezájmu nominovaného o súťaž bude nominácia presunutá na nasledovného v poradí

5. Každá nominácia na súťaž IDO musí byť schválená Výborom SdIDO SZTŠ.

6. Nomináciu v kolektívnych tanečných disciplínach získava kolektív-súbor bez ohľadu na následné personálne a choreografické

úpravy danej choreografie.

7. V tanečných disciplínach jednotlivcov, dvojíc a párov získava nomináciu konkrétny tanečník, resp. konkrétni tanečníci, bez ohľadu na klubovú príslušnosť, s možnosťou úpravy choreografie svojho vystúpenia.
8. Záujem o nomináciu na súťaž tanečník alebo súbor potvrdí prostredníctvom súťažného **Informačného systému** sekcie IDO SZTŠ (ďalej iba **IS**) prihlásením na stránke sekcie SdIDO SZTŠ / súťaže (<http://is.stodido.sk/>). V prípade nepotvrdenia nominácie na medzinárodnú súťaž IDO v Informačnom systéme po termíne 1.deadlinu, bude nominácia automaticky zrušená a posunutá na náhradníka.
9. "Defending Champion": IDO majster Európy alebo majster sveta (jednotlivec, pár, dvojica, skupina, formačný kolektív) má právo na nasledujúcich majstrovstvách Európy, resp. sveta svoj titul majstra v danej tanečnej disciplíne a vekovej kategórii obhajovať a nastúpiť do súťaže aj bez účasti na národnej nomináčnej súťaži a nad rámec počtu možných nominovaných z krajiny.
10. Ak tanečník (jednotlivec, pár, dvojica) nemôže obhajovať svoj titul z dôvodu postupu do staršej vekovej kategórie, môže tento titul obhajovať v zodpovedajúcej vekovej kategórii a nad rámec počtu možných nominovaných z krajiny.
11. Rozhodnutie o nominácii na medzinárodnú súťaž v prípade rovnakého umiestnenia na MSR:
 - v prípade finálového umiestnenia sa porovnajú známky dvoch súťažiacich, tak, že lepšia známka sa zmení/redukuje na 1 a horšia na 2, ktorý zo súťažiacich má viac „redukovaných“ známok 1 je uprednostnený pri nominácii
 - v prípade nefinálového umiestnenia v DD a HH (sólo, duo, skupina) sa prihliada na výsledky pohárových súťaží v danom súťažnom a kalendárnom roku (a hlavne porovnanie daných dvoch súťažiacich), uprednostnený je súťažiaci s lepšími umiestneniami
 - v prípade nefinálového umiestnenia v disciplínach s vlastnou hudbou, napr. formácie a všetky performing arts disciplíny a kategórie, sa prihliada na výsledky v minulom súťažnom a kalendárnom roku na Slovensku aj v zahraničí (a hlavne porovnanie daných dvoch súťažiacich)
12. Uprednostnenie účasti na súťaži, ktorú nevyhlasuje SZTŠ ani medzinárodná organizácia IDO na úkor súťaže SZTŠ alebo IDO, môže byť zohľadnené pri prideľovaní finančných prostriedkov zo sekcie IDO SZTŠ.

§ 4 Prihlasovanie, schvaľovanie, pozývanie na súťaže

1. Prihlasovanie súťaží

- a) Prihlasovanie je povinné pre všetky súťaže okrem vnútroklubových.
- b) Organizátor prihlasuje súťaž zaslaním propozícií súťaže Výboru SdIDO SZTŠ poštou alebo elektronicky na email SdIDO SZTŠ.
- c) Propozície musia byť zaslané na schválenie na predpísanom formulári, ktorý vydáva SdIDO SZTŠ
 - najmenej 8 týždňov pred termínom ostatných súťaží;
 - najmenej 4 mesiace pred termínom medzinárodnej súťaže, alebo súťaže s medzinárodnou účasťou;
- d) Schválené propozície vráti Výbor SdIDO SZTŠ do 14 dní od dňa obdržania.
- e) Termíny uvedené pod c) a d) môžu byť kratšie v prípade súťaže usporiadanej v období výnimočnej (pandemickej) situácie

2. Schválenie súťaže

- a) Usporiadať súťaž je možné len s povolením Výboru SdIDO SZTŠ.
- b) Súťaže podľa § 2, bodu c)1. a c)3. môžu byť povolené najneskôr 4 mesiace pred termínom súťaže.
- c) Súťaže podľa § 2, bodu c)2. môžu byť povolené najneskôr 8 týždňov pred termínom súťaže.
- d) Pri neúplných údajoch v prihláške súťaže nemusí byť súťaž povolená.

3. Publikovanie termínu.

Súťaže podľa § 2, bodov c)1, c)2, c)3 musia byť publikované cestou Výboru SdIDO SZTŠ

4. Pozývanie na súťaž. Nominovanie a menovanie funkcionárov a činníkov

4.1. Funkcionárov súťaže nominuje:

- a) Výbor SdIDO SZTŠ pre medzinárodné majstrovstvá, európske a svetové poháre na území SR, majstrovstvá republiky, pohárové súťaže a veľké ceny.
- b) Výbor SdIDO SZTŠ pre všetky ostatné súťaže na základe návrhu usporiadateľa.

4.2. Rozhodcu (porotcu) nominuje:

- a) Výbor SdIDO SZTŠ sekretariátu IDO pre všetky medzinárodné majstrovstvá, svetové a európske poháre.
- b) Výbor SdIDO SZTŠ pre majstrovstvá Slovenskej republiky, medzinárodné súťaže a pre všetky ostatné súťaže.
- c) Výbor SdIDO SZTŠ menuje vedúceho výpravy na súťaže IDO (International Dance Organization)
- d) Zahraniční rozhodcovia môžu byť pozvaní len cestou Výboru SdIDO SZTŠ.

4.3. Tanečníci sú pozývaní:

- a) Výborom SdIDO SZTŠ na medzinárodné súťaže.
- b) Zahraniční tanečníci môžu byť pozvaní na súťaž poriadanej na Slovensku len cestou Výboru SdIDO SZTŠ.

4.4. K pozvánke na súťaž musia byť priložené schválené propozície súťaže.

5. Potvrdenie účasti na súťaži.

- a) Potvrdenie účasti tanečníka alebo kolektívu na medzinárodnej majstrovskej súťaži sa môže uskutočniť len cestou Výboru SdIDO SZTŠ.
- b) Termín uzávierky prihlášok účasti je podľa oznámenia v propozíciách.

- c) Po termíne prihlášok účasti nie je dôvod pre dodatočné prihlásenie.
- d) Neúčast' v súťaži po záväznom prihlásení na stránke SdIDO SZTŠ je nutné písomne oznámiť okamžite určenému zástupcovi organizátora súťaže na území SR a Výboru SdIDO SZTŠ v prípade súťaží v zahraničí (pri nesplnení vid' Disciplinárny poriadok)
- e) Členovia SdIDO SZTŠ sú povinní oznámiť Výboru SdIDO SZTŠ plánovanú účasť na otvorených medzinárodných súťažiach minimálne 14 dní pred konaním súťaže
- f) Po ukončení súťaže sú povinní písomne do 14 dní oznámiť oficiálne výsledky Výboru SdIDO SZTŠ
- g) Po prihlásení na súťaž v súťažnom Informačnom systéme sekcie IDO SZTŠ a po 2.deadline je zodpovedný zástupca klubu povinný, v prípade nepredvídaných okolností, písomne alebo telefonicky oznámiť určenému zástupcovi organizátora dôvod neúčasti najneskôr do termínu ukončenia prezentácie a Vedúcemu výpravy v prípade medzinárodnej súťaže IDO pred termínom začiatku prezentácie na súťaži.

6. Platby

- a) Platby pre súťažiacich musia byť presne uvedené v pozvánke. Bez týchto údajov nemôže byť súťaž povolená.
- b) Pre medzinárodné súťaže a majstrovstvá sú garantované platby podľa predpisov a medzinárodných pravidiel IDO.

7. Štartovný poplatok

Na súťažiach možno vyberať štartovný poplatok. Maximálnu výšku poplatku určuje na súťažný rok Výbor SdIDO. Štartovný poplatok ostáva u usporiadateľa súťaže a použije sa na krytie nákladov spojených so súťažou .

POZOR!!! Po 1.deadline a pred 2.deadlinom prihlásenia je výška štartovného poplatku **jeden a pol násobok** pôvodného. Po 2.deadline, ak organizátor súhlasí s prihlásením na súťaž, je výška štartovného poplatku dvojnásobná. Po 2. deadline - štartovné prijaté organizátorom nebude vrátené, resp. ak ešte nebolo uhradené, musí byť uhradené v plnej výške!!!

V prípade súťaží v období pandémie, prípadne aj bez novej prítomnosti divákov a príjmu zo vstupného, môže byť suma štartovného navýšená a môže byť uplatnený klubový účastnícky poplatok na súťaži (10,- EUR na osobu)

8. Súťažná dokumentácia

- a) Zodpovedný zástupca súboru a rozhodcovia majú právo po súťaži nahliadnuť do súťažných tabuliek a protokolov.
- b) Vedúci súťaže je zodpovedný za úplné zaprotokolovanie súťaže a v súčinnosti so sčítateľom aj za zverejnenie kompletných výsledkov v súťažnom IS – najneskôr 3 dni po skončení súťaže.
- c) Kompletné výsledky, tabuľky hodnotenia a sčítavania v papierovej (printovej) forme ostávajú archivované u organizátora súťaže po dobu 2 rokov.

9. Vedúci výpravy SdIDO SZTŠ na medzinárodných súťažiach IDO (Team Captain)

- a) je prítomný na každej medzinárodnej súťaži organizovanej International Dance Organization (IDO)
- b) je jediným hovorcom slovenskej výpravy (aj vo veci požiadaviek, protestov, a pod.)
- c) registruje na súťaži organizovanej IDO všetkých členov slovenskej súťažnej reprezentačnej výpravy
- d) je kontaktnou osobou medzi členmi slovenskej súťažnej reprezentácie a vedením súťaže: organizátorom, Supervisorom, Chairperson of Judges a ďalšími členmi organizačného štábu na súťaži organizovanej IDO

§ 5 Súťažiaci

1. Pre medzinárodné súťaže musí mať každý súťažiaci uhradený IDO medzinárodný ročný registračný poplatok a tiež štartovný poplatok (vid').
2. Pre súťaže Slovenského pohára a majstrovstiev Slovenska musia byť tanečníci členmi SZTŠ - sekcie IDO, pre ostatné súťaže a festivaly bude každý účastník prihlásený v informačnom (súťažnom) systéme sekcie IDO SZTŠ.
3. Súťažiaci sú rozdelení podľa veku do kategórií:

VEKOVÉ KATEGÓRIE

SÓLO, DUO, PÁR

MINI :	7 rokov a menej
DETI:	12 rokov a menej
JUNIOR 1:	13 – 14 rokov
JUNIOR 2:	15 – 16 rokov
HVK 1:	17 rokov a viac

V DISCO solo HVK 1A/ YOUTH 17 – 20 rokov
HVK 1B/ ADULT DD 21 a viac rokov

HVK 2:	31 rokov a viac
SENIOR:	50 rokov a viac

SKUPINA, TEAM, CREW, FORMÁCIA

MINI :	7 rokov a menej
DETI:	12 rokov a menej
JUNIOR:	13 – 16 rokov
HVK 1:	17 rokov a viac
HVK 2:	31 rokov a viac
SENIOR:	50 rokov a viac

Zaroven platí možnosť postúpiť do staršej vekovej ktg. 3 roky pod dolnou hranicou staršej vek.ktg. (v prípade dvojice, skupiny, formácie... za presne stanovených podmienok a obmedzení; nikdy ale NIE v ADULT 2)

O zaradení do vekovej kategórie rozhoduje **ROK narodenia** (a vek dosiahnutý v roku konania súťaže).

V duu a páre starší z dvojice rozhoduje o zaradení do vekovej kategórie.

Partner, ktorý je maximálne 3 roky pod dolnou hranicou staršej vekovej kategórie, môže tancovať v tejto staršej vekovej kategórii, ALE rozdiel vekov tanečníkov v dvojici nesmie byť viac ako 3 roky.

Príklady:

Jeden tanečník má 11 rokov, druhý 14, dvojica/pár môže tancovať v Junior 1, ale ak by mal mladší iba 10, potom by nemohli tancovať spolu. Ak má jeden 12 a druhý 15 rokov, môžu tancovať v Junior 2.

Ak má jeden 14 a druhý 17 rokov, môžu tancovať v HVK, ale ak má mladší 13, nemôžu (ani 16 a 20 nie).

Ak má jeden 13 a druhý 16 rokov, môžu tancovať v Junior 2.

V skupine, team, crew, formácii mladší tanečníci môžu súťažiť v staršej vekovej kategórii (**neplatí pre Adult 2**), ak nie viac ako 50% skupiny/formácie je z mladšej vekovej kategórie. Len tanečníci nie viac ako **3** roky mladší ako dolná hranica staršej vekovej kategórie môžu súťažiť so skupinou a formáciou (maximálne o **tri** roky mladší a ak ich nie je viac ako 50%, títo tanečníci môžu tancovať v skupine a formácii v staršej vekovej kategórii).

a) **Deti** - do **12** rokov (**DVK**- detská veková kategória) rok narodenia **2013, 2014, 2015 a neskôr**

vo výnimočných prípadoch a vybraných disciplínach

DVK 1 rok narodenia **2016, 2017, 2018...**

DVK 2 rok narodenia **2013, 2014 a 2015**

b) **Mini Kids** 7 rokov a menej (Mini) rok narodenia **2018 a neskôr** (2019, 2020...)

c) **Juniori** (skupiny, formácie...) **13 - 16** rokov (**JVK**-juniorská veková kategória) rok narodenia **2009, 2010, 2011, 2012**

Juniori 1 sólo, duo **13 - 14** rokov (**JVK 1**-juniorská veková kategória) rok narodenia **2011, 2012**

Juniori 2 sólo, duo **15 - 16** rokov (**JVK 2**-juniorská veková kategória) rok narodenia **2009, 2010**

d) **Dospelí** – **17** a viac rokov (**HVK**-hlavná veková kategória) rok nar. **2008, 2007, 2006, 2005 a skôr**

v HVK Disco Dance sólo

HVK 1A/ YOUTH vek **17-20** (rok nar. **2008, 2007, 2006, 2005**)

HVK 1B /ADULT DD vek **21 a starší** (rok nar. **2004, 2003, 2002, 2001, ...**)

e) **DOSPELÍ 2** (Adult 2=HVK 2) - 31 a viac rokov, súťaž kde **všetci** tanečníci musia mať minimálne 31 rokov v niektorých disciplínach (skupiny a formácie), rok narodenia **1994 a pred rokom 1994**.

f) **Seniori** – 50 a viac rokov iba pre Oriental/BellyDance a Couple Dance, rok narodenia **1975, 1974, 1973, 1972, ...**

3.1. Rozhodujúci je vek dosiahnutý v roku konania súťaže (t.j. **rok narodenia**).

3.2. Tanečník môže nastúpiť v istej tanečnej disciplíne iba v jednej vekovej kategórii (napr. nemôže tancovať Disco skupinu aj ako dieťa aj ako junior). V disciplínach, kde je po celú súťaž používaná hudba organizátora (napr. Disco Dance duo, Disco Dance skupina, Hip Hop skupina ...), nemôže tanečník na jednej súťaži tancovať/súťažiť v jednej disciplíne, v jednej vekovej a súťažnej kategórii viac ako jedenkrát (t.j. tanečník môže súťažiť iba v jednom Hip Hop duu, v jednej DD skupine ... a podobne)

3.3 Dieťa vo veku **12** rokov a dvojica alebo pár rovnakého veku (**12** rokov) sa môže zúčastniť aj MSR DVK aj MSR JVK.

Junior vo veku **14** rokov a dvojica alebo pár rovnakého veku (**14** rokov) sa môže zúčastniť aj MSR **JVK 1** aj MSR **JVK 2**, junior vo veku **16** rokov a dvojica/ pár rovnakého veku (**16** rokov) sa môže zúčastniť aj MSR **JVK 2** aj MSR HVK.

§ 6 Súťažné licencie

1. Súťaží sa môžu zúčastniť len členovia SZTŠ (sekcie disciplín IDO), ktorí sú registrovaní v **evidenčnej databáze SZTŠ** (<http://ksis.szts.sk/ksis/menu.php?akcia=CZ>) a tiež cez súťažný informačný systém v súťažnej databáze **sekcie IDO MT SZTŠ** platnej pre príslušný súťažný rok. Niektorých podujatí sa môžu zúčastniť aj nečlenovia v prípade, ak zaplatia štartovný poplatok. Súťaží sa môžu zúčastňovať aj členovia iných národných zväzov registrovaných v medzinárodnej organizácii IDO.

2. Nomináčnej súťaže sa môžu zúčastniť iba členovia SZTŠ (sekcie disciplín IDO MT), prípadne obmedzené množstvo členov iných národných zväzov registrovaných v medzinárodnej organizácii IDO.

3. Funkcionári a rozhodcovia na súťažiach SZTŠ (sekcia disciplín IDO MT) môžu byť len členovia SZTŠ (sekcia disciplín IDO MT) s platnou licenciou. Sekcia disciplín IDO MT udeľuje licenciu na základe úspešného absolvovania školenia a skúšok. Licencia je udeľovaná na dobu jedného roku.

4. Medzinárodných súťaží IDO sa môžu zúčastňovať iba nominovaní členovia sekcie disciplín IDO SZTŠ po zaplatení medzinárodného ročného registračného poplatku IDO a štartovného.

§ 7 Prestupy, uvoľnenia a host'ovanie (Prestup/host'ovanie sa riadi aj Prestupovým poriadkom SZTŠ:

https://szts.sk/wp-content/uploads/2023/05/20230418_prestupovy-poriadok.pdf

POZNÁMKA:

- k prestupu sa viažu aj poplatky uvedené vo **Finančnom poriadku SZTŠ**

<https://szts.sk/wp-content/uploads/2024/06/Financny-poriadok-2024-final.pdf>

- **termíny prestupu sú iba dvakrát ročne (uvedené v Prestupovom poriadku SZTŠ)**

- **výsledné dokumenty o uskutočnenom prestupe/host'ovaní musia byť zaslané aj Výboru sekcie IDO MT SZTŠ (resp. osobe zodpovednej za evidenciu v súťažnom IS sekcie IDO MT)**

§ 8 Súťažné disciplíny

1. Tanečné disciplíny platné pre medzinárodné súťaže IDO určuje sekretariát IDO na príslušný súťažný rok.

2. Kompletný zoznam tanečných disciplín platných pre všetky súťaže uskutočnené na území Slovenskej republiky vydáva Výbor sekcie disciplín IDO SZTŠ na nasledujúci súťažný rok ako prílohu k Súťažnému poriadku.

§ 9 Priebeh a hodnotenie súťaže

1. Ak sa do súťaže zaprezentuje viac ako 8 jednotlivcov, párov alebo kolektívov, musí súťaž prebehnúť viackolovo.
 2. **Do ďalšieho kola postupuje** polovica súťažných vystúpení, maximálne 2/3. V prípade nepárneho počtu rozhodne vedúci súťaže o počte postupujúcich. V prípade súťaží B, C a D kategórie, v prípade MINI a tiež v prípade online súťaží je možné postupový kľúč upraviť (postúpi menej ako polovica súťažiacich).
 - a) Organizátor môže použiť pre postup z úvodného kola systém “hope round”= kolo nádeje
 - b) Štartovné poradie môže byť v nasledujúcom kole obrátené
 3. Do finále postupuje najviac 8 súťažných vystúpení (výnimka platí pre online a hobby/festival súťaže). Vo formáciách je možné ukotčiť B finále pre tých, ktorí sa do 5-7 členného finale nekvalifikovali; je hodnotené umiestnením (neverejne) a víťaz doplní A finále
 4. Ak sa do súťaže zaprezentuje iba jeden súťažiaci (sólo, duo, skupina, formácia), súťaž v danej disciplíne sa neuskutoční. Súťažiaci, v prípade, ak ide o nominačnú alebo majstrovskú súťaž, vystúpi iba exhibične. O možnej nominácii **a udelení titulu Majstra Slovenska** rozhodne Výbor sekcie disciplín IDO SZTŠ na základe odporúčania odbornej poroty daného súťažného podujatia a danej disciplíny.
 5. Súťaž sa hodnotí trojdimenzionálnym systémom, ktorý zahŕňa bodové hodnotenie (technika, kompozícia, imidž; v jednom kritériu 1-10 bodov, v prípade troch spojených kritérií, napr. DD/HH sólo, duo, skupina 1-30 bodov) a kríž (pridelený súťažiacim s najvyšším počtom bodov, pričom pri rovnakom počte bodov u viacerých súťažiacich na poslednom postupovom mieste rozhodca sám rozhodne, komu kríž pridelí). Počet postupujúcich do ďalšieho kola a počet postupových krížov **určí vedúci súťaže** pred kolom.
 - a) Disciplíny Show Dance, Street Dance Show, Disco Show, Caribbean Show a Oriental Show sa hodnotia aj štvrtým kritériom “show”; bodovo v rozpätí 1-10
 - b) Súťaže skupín a formácií (prípadne aj choreografie), ktoré nie sú majstrovstvami Slovenska, môžu byť hodnotené “medailovým bodovým” systémom: rozhodca boduje (1-30); súťažiaci na základe získaných bodov dosiahne bronzovú (menej ako 70% možných bodov od všetkých porotcov), striebornú (70-90% možných bodov), zlatú (90% a viac možných bodov) alebo absolútnu úroveň (100% možných bodov)
- Presné kritériá a pravidlá hodnotenia sú uvedené v §11, v bode 7**
6. Finále sa hodnotí neverejne (výnimočne verejne) umiestnením. Pre vyhodnotenie sa použije Skating systém.
 7. Pravidlá týkajúce sa priebehu súťaže a spôsobu jej vyhodnocovania sú priebežne aktualizované a prispôbované v nadväznosti na medzinárodné pravidlá. Pravidlá postupu a kvalifikácie do ďalšieho kola pre nižšie výkonnostné kategórie (D, C, B) a tiež pre online súťaže prispôsobí organizátor a vedúci súťaže časovým a priestorovým možnostiam danej súťaže.
 8. V prípade,
 - 8.1. ak sa na poslednom postupovom mieste umiestni viac súťažiacich, uskutoční sa roztancovanie (“Redance”) medzi súťažiacimi, ktorí sa delia o rovnaké miesto:
 - a) **papierový** “redance” pre disciplíny s vlastnou hudobnou nahrávkou (napr. jazz, show dance, všetky formácie);
 - b) **reálny tanečný** “redance” pre disciplíny s hudbou organizátora (DD/HH sólo, duo, skupina ...)
 - 8.2. ak sa na **1.mieste** umiestni viac súťažiacich, uskutoční sa roztancovanie (tanečný “Redance”) medzi týmito súťažiacimi.

9. Výkonnostné kategórie DISCO Dance, HIP HOP, SLOW Dance

9.1. DISCO DANCE a SLOW Dance

Výkonnostné kategórie **DISCO Dance**:

DVK dievčatá A, B, C, D

DVK duo A, B, C

DVK skupina A, B

JVK 1 dievčatá A

JVK 1 duo A

JVK 2 dievčatá A

JVK 2 duo A

JVK skupina A, B

JVK dievčatá B, C

JVK duo B

Výkonnostné kategórie **SLOW**:

DVK A, B

JVK 1 A

JVK 2 A

JVK B

Na postup z nižšej do vyššej výkonnostnej kategórie treba **12 bodov** (bodovanie v bode **9.3**).

Po zisku 12 bodov tanečník **MUSÍ** postúpiť do vyššej kategórie

Výkonnostná kategória D (**C10**) – pre všetky deti, ktoré ešte nesúťažili, prípadne tie, ktoré v roku **2025** prechádzajú z kategórie MINI do DVK.

MINI - priame zaradenie do „C“ bude možné v prípade MINI finalistov medzinárodných súťaží IDO **2024**, prípadne finalistov MSR **2024** (rozhodne Výbor sekcie IDO na základe písomnej a výsledkami odôvodnenej žiadosti)

Majstrovstvá Slovenska 2025 Disco Dance sólo a duo sa uskutočnia iba pre tanečníkov **A** kategórie (členov SZTŠ sekcie disciplín IDO MT). Nominácie na medzinárodné súťaže budú odvodené z výsledkov MSR (a teda iba pre A ktg.).

a) **Podmienky** pre zaradenie a následnú registráciu do konkrétnej súťaže v kategórii **SÓLO**

Všetci tanečníci A prechádzajúci z nižšej vekovej kategórie do vyššej, sú automaticky zaradení do B kategórie.
DVK = deti

Pri zmene vekových kategórií (postup do staršej) je postup nasledovný:

DVK A -> JVK B (detské Ačko začne ako juniorské Bčko)

DVK B -> JVK C

JVK A, JVK B, JVK C -> HVK

VÝNIMKA:

FINALISTI IDO Majstrovstiev Európy alebo Majstrovstiev sveta **2023 (nie Svetového pohára)** pri prechode z nižšej vekovej kategórie do vyššej nastúpia priamo vo výkonnostnej kategórii **A**.

DVK A -> JVK A

JVK A -> HVK A

Na **udržanie výkonnostnej** kategórie v novom súťažnom roku je potrebné nastúpiť aspoň **na jednu súťaž**; ak sa tak nestane, zostúpi tanečník o jednu výkonnostnú kategóriu nižšie.

Chlapci sólo v DD budú súťažiť samostatne, prípadne môžu byť spojené 2 vekové kategórie: DVK+JVK, DVK + JVK1, JVK 1 + JVK 2, JVK 2 + HVK alebo JVK+HVK

b) **Podmienky** pre zaradenie a následnú registráciu do konkrétnej súťaže v kategórii **DUO**:

Nové duo, kde obaja tanečníci tancujú sólo v A, tancujú spolu duo (aj prvý rok), sú zaradení do A kategórie. Ak je jeden z tanečníkov v sólo v A kategórii, druhý v B kategórii a tancujú spolu duo prvý rok, musia nastúpiť najskôr do B kategórie a pretancovať sa do A.

Tanečníci, ktorí v roku **2024** mali kategóriu **A** a nemenia vekovú kategóriu ani partnera, ostávajú v **A** kategórii (ak menia vekovú kategóriu alebo partnera, musia tancovať v **B**čku).

VÝNIMKA: FINALISTI IDO Majstrovstiev Európy alebo Majstrovstiev sveta **2023 (nie Svetového pohára)** pri prechode z nižšej vekovej kategórie do vyššej nastúpia priamo vo výkonnostnej kategórii **A**.

DVK A -> JVK A

JVK A -> HVK

Tanečníci C kategórie tancujú duo v B kategórii.

V DD duo DVK je výkonnostná kategória "C" pre všetky nové začínajúce duá ktoré sólo netancovali, deti ktoré majú v sólo kategóriu C alebo D a tiež pre všetky bez sólovej výkonnosti.

Ak pôjde o nové začínajúce duo, ktoré už ma vytancujú sólo výkonnosť, kľúč je nasledovný

A+A = A

A+B = B

B+B = B

B+C = B

B+D = C

C+C = C

C+D = C

D+D = C

Úpravy pre rok 2025 DISCO DANCE a SLOW

- Deti, ktoré súťažili v roku 2024 v DVK D a nepretancovali sa, začínajú sezónu 2025 v C (vo svojej vekovej kategórii)
- Názov **DVK C** a DVK D - nakoľko sú viazané na vek - budú upravené na DVK C10 (deti 10 ročné a mladšie) a DVK C11 (deti 11 a 12 ročné). Z oboch C kategórií tanečníci postupujú do kategórie B.
- DVK tanečník, ktorý sa v roku 2024 umiestnil na MSR do 20.miesta a v roku 2025 nastupuje v JVK - nastupuje do JVK B.
- DVK tanečník ktorý sa umiestnil na 21. mieste a horšie a v roku 2025 nastupuje v JVK - nastúpi do kategórie JVK C.
- Pri kombinácii sólistu A kategórie v prípade nového zloženia dua na nadchádzajúcu sezónu s tanečníkom, ktorý netancoval sólo/duo - môže tréner rozhodnúť a zaradiť ich rovno do B .
- **DISCO SLOW** - finalisti IDO Svetového pohára 2024 Slow Disco DVK majú možnosť štartu automaticky v JVK A

9.2. HIP HOP

Výkonnostné kategórie **HIP HOP:**

DVK dievčatá A, B, C

DVK duo A, B

DVK skupina A, B

JVK 1 dievčatá A

JVK 1 duo A

JVK 2 dievčatá A

JVK 2 duo A

JVK dievčatá B, C

JVK skupina A, B

JVK duo B
HVK dievčatá A, B
HVK duo A, B

Na postup z nižšej do vyššej výkonnostnej kategórie treba **10 bodov v HVK, 8 bodov v DVK a JVK** (bodovanie v bode 9.3).

Účasť v súťaži Majstrovstiev SR 2025 HIP HOP sólo, duo DVK, JVK, HVK je podmienená minimálne jednou účasťou v súťaži Slovenského alebo Tanečného pohára 2025 a tiež zaradením/postupom do A kategórie .

Na udržanie výkonnostnej kategórie v novom súťažnom roku je potrebné nastúpiť aspoň na jednu súťaž, ak sa tak nestane, zostúpi tanečník o jednu výkonnostnú kategóriu nižšie.

Všetci noví tanečníci v DVK, JVK začínajú súťažiť v "C" kategórii, HVK tanečníci v "B" kategórii .

Všetky deti **MINI začínajú súťažiť v DVK "C"**

Všetky nové duá, alebo ak tancuje "A" tanečník s "B"/"C" tanečníkom, začínajú spolu v "B" kategórii

V DVK, JVK, HVK všetci, ktorí boli v roku 2024 v A kategórii, ostávajú v A (ak nemenia vekovú ktg.), ostatné tanečníčky začínajú v B.

9.3. Bodové hodnotenie platné pre DD, HH, Slow súťaží B, C, D kategórie sólo a duo (len prvých 10 najlepších):

1. miesto: 10 bodov
2. miesto: 9 bodov
3. miesto: 8 bodov
4. miesto: 7 bodov
5. miesto: 6 bodov
6. miesto: 5 bodov
7. miesto: 4 body
8. miesto: 3 body
9. miesto: 2 body
10. miesto: 1 bod

Pre každý postup z nižšej do vyššej výkonnostnej kategórie treba 12 bodov v DD , 10 bodov v HH HVK, 8 bodov v HH DVK, JVK

DD alebo HH body (B, C, D kategória) získané v roku 2024 **sa neprenášajú.**

9.4. Súťaže v disciplíne DISCO Dance skupiny a HIP HOP skupiny DVK aj JVK sú rozdelené na kategórie A a B.

Majstrovstvá Slovenska 2025 DD a HH skupiny sa uskutočnia iba pre tanečníkov A kategórie (členov SZTŠ sekcie disciplín IDO MT SZTŠ).

Účasť v súťaži Majstrovstiev SR 2025 HIP HOP skupina DVK, JVK, HVK je podmienená minimálne jednou účasťou v súťaži Slovenského alebo Tanečného pohára 2025 a tiež zaradením/postupom do A kategórie (HVK skupiny sú iba A).

Na udržanie výkonnostnej kategórie v novom súťažnom roku je potrebné nastúpiť aspoň na jednu súťaž, ak sa tak nestane, zostúpi tanečník o jednu výkonnostnú kategóriu nižšie.

Všetky skupiny, ktoré na MSR 2024 tancovali vo výkonnostnej kategórii A, ostávajú pre rok 2025 vo výkonnostnej kategórii A, ak v nej ostáva minimálne nadpolovičná väčšina členov (t.j. štyria z počtu sedem a podobne: 4/7, 4/6, 3/5, 3/4, 2/3).

Ak je skupina, ktorá tancovala na MSR 2024 v DVK A, a všetci jej členovia prechádzajú do JVK, táto skupina musí začať tancovať vo výkonnostnej kategórii B.

Do A kategórie je možné sa pretancovať, ak skupina získa **4 body**. V tomto prípade skupina **MUSÍ** prejsť do A ktg.

Bodové hodnotenie B skupín (Disco Dance aj Hip Hop) je nasledovné (na postup z B do A treba 4 body):

1. miesto - 3 body
2. miesto - 2 body
3. miesto - 1 bod

POZOR! Z B ktg.do A je možné sa pretancovať, ale z A kategórie do B už v daný súťažný rok nie je možné zostúpiť/„spadnúť“.

V skupine sa musia udržať minimálne 4 tí istí tanečníci v daný rok. To znamená, že aj v prípade zranenia, obmeny tanečníkov a pod., min. 4 tanečníci musia byť stále tí istí ako pôvodné zloženie, zapísané na prvú súťaž v daný rok.

V prípade automaticky zaradenej skupiny do A kategórie, musí sa táto zúčastniť **aspoň jednej pohárovej** súťaže pred MSR 2025, aby mohla na MSR 2025 nastúpiť v A kategórii. V prípade nulovej účasti na pohárových súťažiach pred MSR, nebude možné, aby skupina štartovala na MSR A kategórie, a teda stráca šancu získať nomináciu na medzinárodné súťaže.

DD alebo HH body (B, C, D kategória) získané v roku 2024 **sa neprenášajú.**

9.5. Súťaže „A“ formácií budú označené ako Slovenský pohár a víťaz jednotlivých pohárových súťaží bude odmenený, súťaže „B“ formácií budú označené ako Tanečný pohár; prípadne organizátor môže otvoriť súťaž bez rozdielu výkonnosti (pre „A“ aj „B“ formácie). Delenie je možné uplatniť pre všetky disciplíny.

Pozn. Výbor sekcie IDO MT SZTŠ sleduje funkčnosť zadelenia a priebežne reaguje nevyhnutnými úpravami.

10. Pravidlá súťaže v období pandémie, prípadne aj bez novej prítomnosti divákov, môžu byť prispôbené - technické a organizačné podmienky súťaže musia spĺňať minimálny štandard (napr. nie je nutné umelé osvetlenie, zadný banner...), všetci prítomní na súťaži musia v plnej miere rešpektovať pokyny organizátora a RÚVZ v mieste konania súťaže, je možné uplatniť špeciálne pravidlá priebehu a podmienky usporiadania súťaže schválené Výborom

11. Battle

V niektorých disciplínach sa používa v procese hodnotenia a priebehu súťaže BATTLE – samostatne alebo v kombinácii s tradičnou kvalifikáciou výberu a hodnotenia krížmi.

Battle (tanečný súboj jedného proti jednému, team proti teamu,) je možné použiť napr. v discipline Hip hop sólo (battle), Hip hop crew (battle), Breaking,

Presné pravidlá, počet vstupov a dĺžku jednotlivých vstupov určí vedúci súťaže spolu s hlavným rozhodcom danej disciplíny na súťaži. Počet vstupov a dĺžka vstupu je oznámená pred začiatkom súboja a je rovnaká pre všetkých tanečníkov v danej úrovni postupového kľuča (obrázok). Výmenu tanečníkov počas súboja oznámi moderátor. Tanečníci sú povinní jeho výzvy rešpektovať. Obscénne alebo vulgárne správanie, ako aj gestá, nadávky a urážky súperov, divákov, poroty a podobne, sú zakázané.

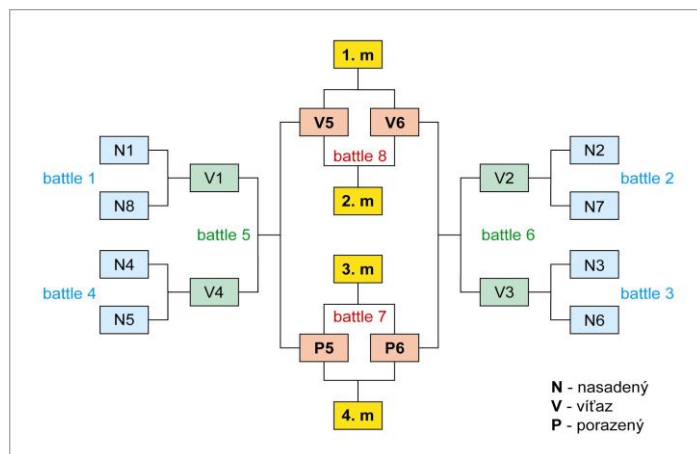

Na súťažiach je možné realizovať aj "skrátenu" veziru battle: iba battle o 3. a 1. miesto.

12. Festivaly, otvorené pohárové súťaže, tanečná liga, online súťaže

Podmienky priebehu festivalov, tanečných pohárov, tanečnej ligy a súťažných prehliadok určí Výbor sekcie IDO SZTŠ po dohode s organizátorom a zverejní spolu s propozíciami podujatia

13. Videozáznam

Organizátor je povinný urobiť videozáznam celej súťaže sekcie disciplín IDO MT SZTŠ, predovšetkým finálových kôl majstrovstiev Slovenska, a to na štandardnej kvalitatívnej úrovni

§ 10 Funkcionári súťaže a činovníci

1. **Funkcionármi** súťaže môžu byť iba členovia SZTŠ (sekcie disciplín IDO MT) s platnou licenciou alebo členovia národných zväzov členských krajín IDO.

2. **Funkcionármi medzinárodných súťaží** môžu byť iba osoby s platnou medzinárodnou licenciou IDO a uhradenými poplatkami SZTŠ a sekcie IDO MT.

3. **Na súťaži musia byť títo funkcionári:**

- vedúci súťaže, tajomník, sčítateľ pre medzinárodné majstrovstvá;
- vedúci súťaže, tajomník, sčítateľ, odborný dozor pre medzinárodné súťaže na území SR;
- vedúci súťaže, tajomník, sčítateľ, odborný dozor pre ostatné súťaže.
- vedúci súťaže pre súťažné prehliadky, festivaly, tanečnú ligu
- vedúci súťaže a sčítateľ pre online súťaže

3.1. Všetkých funkcionárov súťaže navrhuje usporiadateľ a schvaľuje:

- na medzinárodné majstrovstvá a kontinentálne poháre Výbor sekcie disciplín IDO MT SZTŠ;
- na medzinárodné súťaže na území SR a ostatné súťaže Výbor sekcie disciplín IDO MT SZTŠ.

3.2. Počas jednej súťaže nemožno funkcie meniť.

3.3. Všetci funkcionári súťaže musia byť uvedení v propozíciách súťaže

4. Práva a povinnosti funkcionárov súťaže

4.1. Vedúci súťaže:

- Zodpovedá za odborne správny priebeh súťaže.
- Kontroluje a vedie správnosť obsadenia poroty a porady rozhodcov a funkcionárov.
- Overuje vhodnosť tanečnej plochy.
- Overuje vhodnosť a správnosť súťažných nahrávok (hudobný sprievod).
- Prijíma protesty.
- Nominuje náhradníka (s platnou licenciou), ak sa nedostaví rozhodca 15 minút pred začatím súťaže.

- Rozhoduje pri predložení výsledkov o priebehu medzikôl a tiež o počte postupujúcich v nasledujúcich kolách.
- Zodpovedá za vedenie priestorových skúšok a zaznamenanie všetkých výsledkov do protokolov
- Kontroluje platnosť licencií rozhodcov a evidenciu súťažiacich v IS; správny spôsob sčítavania a vyhodnotenia.
- Má právo diskvalifikovať súťažiaceho za nedodržanie Súťažného poriadku.
- Vedúci súťaže nemá právo meniť rozhodnutie rozhodcov.
- Môže sa rozdeliť funkcia vedúceho súťaže a moderátora.

4.2. Odborný dozor:

- Kontroluje priebeh súťaže podľa propozícií. V prípade ich porušenia je povinný informovať vedúceho súťaže, ktorý má právo diskvalifikovať súťažiaceho za nedodržanie súťažného poriadku.
- Má právo žiadať od rozhodcu vysvetlenie jeho rozhodnutia.
- Informuje Výbor sekcie disciplín IDO SZTŠ o nezrovnalostiach a dôležitých momentoch na súťaži.

4.3. Sčítateľ:

- Riadi a kontroluje prácu technickej poroty.
- Zodpovedá za správnosť výpočtov a výsledkov súťaže.
- Spracúva podklady pre písomnosti o výsledkoch súťaže pre vedúceho súťaže.

4.4. Tajomník (prípadne 2.sčítateľ):

- Vykonáva registráciu na súťaži ako aj kontrolu evidencie v IS sekcie disciplín IDO SZTŠ
- Spolupracuje s vedúcim súťaže a sčítateľom

5. Porada funkcionárov súťaže

Pred každou súťažou je usporiadateľ povinný vymedziť čas a miesto na poradu funkcionárov.

6. Zlúčenie funkcií

V prípade menších súťaží a súťaží, ktoré nie sú MSR, môže pre tieto Výbor sekcie IDO SZTŠ schváliť zlúčenie niektorých funkcií

§ 11 Rozhodca (porotca) a kritériá hodnotenia

1. Rozhodcom súťaže môže byť iba člen SZTŠ (sekcia disciplín IDO) s platnou licenciou rozhodcu alebo členovia národných zväzov IDO

Výbor sekcie SdIDO SZTŠ vydáva zoznam rozhodcov

1.1. Kategorizácia rozhodcov sekcie disciplín IDO SZTŠ:

- **tieňový** rozhodca (jeho hodnotenie nie je započítavané a nie je honorované)
- dobrovoľný **doplňkový** rozhodca pohárovej súťaže (jeho hodnotenie je započítavané, ale nie honorované)
- **regulárny národný** rozhodca **pohárovej** súťaže (jeho hodnotenie je započítavané a honorované)
- **regulárny národný** rozhodca **majstrovstiev Slovenska** (jeho hodnotenie je započítavané a honorované)
- rozhodca - **náhradník**
- **VIP** rozhodca

Postup z nižšej do vyššej kategórie rozhodcov je možný len po absolvovaní jedného súťažného podujatia v jednej kategórii rozhodcu, pokiaľ vo výnimočných a odôvodnených prípadoch Výbor sekcie disciplín IDO SZTŠ nerozhodne inak.

1.2. Doplnkový rozhodca/porotca

Výbor sekcie môže na súťaž nominovať doplnkového rozhodcu. Doplnkový rozhodca musí byť držiteľom licencie rozhodcu/porotcu sekcie disciplín IDO. Na súťaži môže hodnotiť maximálne 10% disciplín/resp.10% času trvania súťaže. Doplnkový rozhodca nie je honorovaný rovnakým spôsobom ako oficiálny rozhodca a nemá nárok na úhradu cestovného. Záujem o pozíciu doplnkového rozhodcu musí záujemca oznámiť písomne najneskôr 30 dní pred konaním súťaže

Absolventi teoretických skúšok v roku 2022, 2021, 2020 budú **po tieňovaní** hodnotiť **doplňkovo** minimálne 1 súťaž, **absolventi 2023, 2024, 2025** minimálne 2 súťaže (okrem tieňovania). Doplnkové hodnotenie musí schváliť Výbor sekcie a tiež ho musí schváliť aj organizátor.

1.3. VIP rozhodca/porotca

Výbor sekcie môže na súťaž nominovať VIP rozhodcu. VIP rozhodca je expert a rešpektovaný odborník v istej tanečnej disciplíne, alebo je známou osobnosťou, prípadne umelcom a nemusí byť držiteľom licencie rozhodcu disciplín IDO. VIP rozhodca musí mať základné vedomosti o spôsobe a kritériách hodnotenia na súťažiach SZTŠ (sekcie disciplín IDO)

1.4. Rozhodca - náhradník

Do každej poroty musí byť nominovaný jeden náhradný rozhodca, ktorý pracuje na pokyn vedúceho súťaže, alebo ak sa delegovaný rozhodca/porotca nedostaví 15 minút pred začiatkom súťaže, alebo v prípade iných nepredvídateľných situácií.

1.5. Zahraničný rozhodca/porotca

- Zahraničných rozhodcov na súťažiach organizovaných SdIDO SZTŠ odsúhlasuje Výbor sekcie disciplín IDO.
- Na medzinárodné majstrovstvá odsúhlasuje rozhodcov Výbor sekcie disciplín IDO SZTŠ.

2. Počet rozhodcov na súťaži.

2.1. Súťaže hodnotí vždy **nepárny počet** rozhodcov.

2.2. Počet rozhodcov:

- minimálny počet **7** rozhodcov sa predpisuje na medzinárodných majstrovstvách a **majstrovstvách SR**,

- ak Výbor sekcie disciplín IDO SZTŠ v odôvodnených a výnimočných prípadoch nerozhodne inak;
- b) minimálny počet **5** rozhodcov sa predpisuje na medzinárodných súťažiach, veľkých cenách, cenách, pohárových súťažiach;
- c) minimálny počet **3** rozhodcov sa predpisuje na **súťažiach výkonnostnej kategórie B, C, D**, družobných, medziklubových, regionálnych a vnútroklubových súťažiach, na súťažných prehliadkach, festivaloch, na online súťažiach a niektoré "battle" súťaže (niekedy dokonca môže hodnotiť iba 1 rozhodca)
- 2.3. Pri počte **5** a viac rozhodcov môžu byť **najviac dvaja z jedného súboru** (kolektívu).
- 2.4. Na **majstrovstvách SR** a celoštátnych nominačných súťažiach iba **1 rozhodca zo súboru**/klubu/kolektívu.
- 2.5. Počas jednej súťaže v jednej súťažnej disciplíne nemožno rozhodcu meniť, s výnimkou výnimočných a odôvodnených prípadov.

3. Rozhodovanie v zahraničí

- a) Pre každé rozhodovanie v zahraničí musí dať súhlas Výbor sekcie disciplín IDO SZTŠ.
- b) Súhlas s účasťou rozhodcu/porotcu na súťaži v zahraničí sa vydá len vtedy, ak pozvanie je zaslané cestou zahraničného tanečného zväzu najmenej 21 dní pred termínom súťaže.
- c) Pri zistení porušenia bodu 3.a)/3.b) Výbor sekcie disciplín IDO udelí napomenutie. Pri opakovanom priestupku zastaví činnosť maximálne na 6 mesiacov odo dňa priestupku, vyškrtnie zo zoznamu rozhodcov

4. Práva a povinnosti rozhodcov

- a) Rozhodca má za úlohu ohodnotiť úroveň súťažného vystúpenia podľa kritérií obvyklých v daných tanečných disciplínach a tiež podľa všeobecných kritérií a pravidiel hodnotenia.
- b) Pri hodnotení má rozhodca najvyššie právo, jeho rozhodnutie nemôže nikto meniť.
- c) Rozhodovanie je nezávislé od predchádzajúcich výsledkov, od mienky trénerov, choreografov a iných rozhodcov.
- d) Rozhodca nevysvetľuje svoje rozhodnutie, nepodáva informácie o svojich rozhodnutiach a nehovorí počas súťaže o úrovni a výkonoch súťažiacich (výnimka platí pre §10, bod 4., 4.2.)
- e) Neúčasť neospravedlnená aspoň 24 hodín predom po písomnom prijatí pozvania-nominácie ako rozhodcu/porotcu na majstrovstvá SR Výborom sekcie disciplín IDO SZTŠ, sa považuje za priestupok.
- f) Rozhodca, ktorý je v súťažnom roku stále aktívnym tanečníkom, môže hodnotiť iba na súťaži, kde nesúťaží a iba disciplíny, v ktorých nesúťaží daný súťažný rok

5. Podmienky uchádzania sa o získanie alebo obnovenie licencie rozhodcu disciplín IDO SZTŠ:

- vek minimálne 18 rokov
- preukázateľná trénerská/pedagogická/inštruktorská prax minimálne 3 roky a choreografická prax minimálne 2 roky (oboje),

ALEBO

preukázateľná trénerská/pedagogická/inštruktorská prax minimálne 3 roky a tanečná prax minimálne 5 rokov (oboje)

POZN. Za správnosť údajov o trénerskej/pedagogickej/choreografickej/tanečnej praxi zodpovedá vedúci súboru/klubu

Pre rok 2026 budú podmienky upravené

6. Podmienkou nominácie národných rozhodcov/porotcov na MSR a na medzinárodné súťaže IDO (MS, ME, Svetový pohár)

- byť aktívnym trénerom a choreografom (minimálne posledné 2 roky)
- ALEBO (pre disciplíny Disco Dance) mať odhodnotené v porote minimálne 2 pohárové súťaže v danom súťažnom roku.

7. Všeobecné KRITÉRIA a PRAVIDLÁ HODNOTENIA – T C I S (Prevzaté z medzinárodných pravidiel)

T = TECHNIQUE (technika)

Všetky kritéria týkajúce sa tanečnej techniky (všeobecne) a tiež konkrétnej použitej tanečnej techniky (výber, náročnosť, kvalita pohybov, variabilita, vhodnosť, správnosť predvedenia...)

- **Balance** – rovnováha (*POZN.* v *Moderne „off balance work“ je akceptovateľný*)
- **Control** – kontrola, ovládanie pohybu
- **Stretch** – pružnosť/flexibilita
- **Fluidity of movement** – plynulosť pohybu
- **Agility** (ability to move quickly) – obratnosť/mrštnosť
- **Musical timing** and the ability to stay within the phrasing of the music – rytmus; hudobné načasovanie (*POZN.* v *stepe „off beat sounds“ sú akceptovateľné*)
- **Athleticism** – športová stránka
- **Strength** – sila
- **Power** – vytrvalosť/sila
- **Energy** – energia

C = COMPOSITION / CHOREOGRAPHY (choreografia)

Hodnotenie pohybov, väzieb, variácií, rytmov a v prípade skupín/formácií aj tvarov a hodnotenie ich variability a presnosti (vertikálne aj horizontálne), využitie tanečného priestoru, súhra a súlad s hudbou a hudobné frázovanie.

- **Use of space** – využitie tanečnej plochy
- **Use of dimensions** or levels – využitie tanečného priestoru (a všetkých rozmerov, rovín a úrovní)
- **Appropriate music** for the concept being presented – hudba vhodná k prezentovanej choreografii
- **Appropriateness of steps** to theme or music – kroky vhodné k téme a hudbe
- **Appropriateness of style** to theme or music – štýl vhodný k téme a hudbe
- **Emotional content** – emócia/emocionálny obsah

- **Technical level** within the reach of all dancers – technická úroveň všetkých tanečníkov (v duu, skupine, formácii)
- **Age appropriate** in concept, movement and style – adekvátnosť konceptu/témy, pohybov a štýlu k veku
- **Creativity** – kreativita/tvorivosť
- **Originality** – originalita a nápaditosť
- **Daring to be different** – odvaha odlišiť sa, byť iný
- **Dramatic, visual** and theatrical effects – dramatické, vizuálne a divadelné/javiskové efekty

I = IMAGE / PRESENTATION (imidž, prezentácia)

Vonkajšia stránka imidžu: kostým, úprava tanečníka, rekvizity, kulisy, výtvarná a estetická stránka;

Vnútoraná/prezentačná stránka: fyzické a emočné vyjadrenie tanečníka/tanečníkov, energia, presvedčivosť, adresnosť k publiku, harmónia celkového tanečno-interpretáčného prejavu.

Veľmi dôležitou stránkou imidžu je kritérium **VHODNOSTI/adekvátnosti veku** a vekovej kategórie: pohybová, výrazová stránka, ale aj kostým a úprava tanečníka/tanečníkov (POZOR, najmä MINI a deti musia byť upravené, oblečené a tancovať ako deti)

- **Appropriate costume** – vhodný kostým
- **Appropriate make-up** – vhodný make-up
- **Grooming:** hair, body and costume – úprava (vlasy, telo, kostým)
- **Correct fit of costume** – kostým sedí
- **Clean costume, tights and shoes** – upravený, čistý kostým a obuv
- **Ability to capture the audience** – schopnosť zaujať publikum
- **Personality** – osobnosť a osobitosť
- **Emotional execution** – realizácia emocionálneho obsahu
- **Charisma** – charisma
- **Self-assuredness** – sebadôvera
- **Enthusiasm** – elán/nadšenie/zapálenie/entuziazmus
- **Precision and Synchronization** – presnosť, zladenie a synchronizácia (synchronizácia v duu, skupine, formácii)
- **Interaction** between dancers – interakcia medzi tanečníkmi v duu, skupine, formácii
- **Do dancers relate** to one another? -

S = SHOW VALUE (show hodnota) – v disciplínach, ktoré obsahujú show (Show Dance, Street Show...)

Choreografia/tanečná prezentácia musí mať zrozumiteľný námet/dej/príbeh/atmosféru, ktoré dokážu zaujať. K vytvoreniu „show“ pomáhajú pohybové, vizuálne a iné komponenty/prvky/efekty.

Show hodnotu pomenujeme a kvantifikujeme, ak súťažné vystúpenie a jeho kompozícia spĺňa nasledovné požiadavky, súťažná prezentácia MUSÍ byť:

entertaining or **interesting** – zábavná alebo zaujímavá

must have a **story, theme, concept, idea** or **message** – vyjadruje príbeh, tému, koncept, myšlienku alebo posolstvo
make use of the story, theme, concept, idea or **message** throughout, both visually, emotionally, theatrically and/or authentically – príbeh, téma, koncept, myšlienka alebo posolstvo je plnohodnotne spracované/vytvorené vizuálne, emotívne, divadelne, a/alebo autenticky

the **costume is right for the choreography**, to enhance the overall presentation – kostým je vhodný pre danú choreografiu, aby podporil celkový dojem a prezentáciu

the **choreography is in relation to the theme**, as it relates to the overall performance – choreografia je v súlade, vo vzťahu k zvolenej prezentovanej téme

§ 12 Ceny a tituly

1. Na súťaži musí byť udelená najmenej jedna cena - víťazovi súťaže.
2. Na **majstrovstvách Slovenska** organizátor zabezpečí poháre/**trofeje** pre všetkých **medailistov** v kategóriách **sólo, duo, skupina, formácia**. V kategórii duo/pár je organizátor povinný zabezpečiť pohár/trofej pre oboch tanečníkov z dvojice/páru. Na súťaži **majstrovstiev Slovenska** je organizátor povinný zabezpečiť **medaily** pre **všetkých finalistov sólo a duo**, a tiež pre **medailistov** v disciplínach **skupiny a formácie**.
3. Ak je majstrom Slovenska zahraničný tanečník, pár alebo súbor, získava titul "Víťaz majstrovstiev SR" a vecné ceny. Najlepšie umiestnený slovenský tanečník, pár, dvojica alebo kolektív vtedy získava titul "Majster Slovenska" a pohár.
4. Ceny a diplomy musí usporiadateľ súťaže odovzdať na súťaži v rozsahu, ako boli uvedené v schválených propozíciách. V prípade, že ide o finančné ceny, ktoré nebudú na súťaži vyplatené v hotovosti, musí byť termín a spôsob platby vopred oznámený v propozíciách.
5. Online súťaže a súťaže v období pandémie – ceny podľa možností organizátora a vyhlasovateľa

§ 13 Finančné zabezpečenie

1. Porota a funkcionári majú nárok na náhradu cestovného, stravného, ubytovania a honoráru podľa platných predpisov a v súlade s Finančným poriadkom a predpismi sekcie IDO SZTŠ.
2. Pre medzinárodné súťaže platia predpisy IDO (International Dance Organization) – Rules and Regulations/Financial Book.

§ 14 Žiadosti, výnimky, protesty, sťažnosti a pripomienky

1. Žiadosti a sťažnosti.

Žiadosti a sťažnosti týkajúce sa Súťažného poriadku sa podávajú písomne na Výbor sekcie disciplín IDO SZTŠ.

2. Protesty a pripomienky.

- a) Protest vedeniu súťaže voči porušeniu Súťažného poriadku alebo chybnému rozhodnutiu môže podať jednotlivec v sólových súťažiach, alebo jeden z dvojice/páru v súťažiach dvojíc/párov, alebo vedúci súťažiaceho kolektívu.
 - b) Protest sa môže podať pred začiatkom alebo po skončení súťažného kola písomne. Pri písomnom podaní sa musí zložiť finančná kaucia. Výšku kaucie stanoví Výbor sekcie disciplín IDO SZTŠ podľa ustanovení Finančného poriadku.
 - c) Vedúci súťaže protest musí prijať a o proteste rozhodne.
 - d) Protesty alebo pripomienky proti rozhodnutiu vedúceho súťaže na danej súťaži nie sú prípustné.
 - e) Každý protest a výsledné rozhodnutie musí byť zaznamenané v správe o súťaži.
 - f) Proti rozhodnutiu vedúceho súťaže má právo odvolať sa iba súťažiaci kolektív, do ktorého súťažiaci patrí. Odvolanie sa podáva písomne do 7 dní po súťaži Výboru sekcie disciplín IDO SZTŠ.
 - g) Výbor sekcie IDO SZTŠ protest prerokuje a svoje rozhodnutie oznámi do jedného mesiaca od podania.
3. **Ziadosť**, prípadne protesty **na medzinárodných súťažiach IDO** sú možné len prostredníctvom **vedúceho výpravy**
4. **Výnimky z pravidiel Súťažného poriadku** môže na základe odôvodnenej žiadosti alebo podnetu rozhodnúť a udeliť Výbor sekcie disciplín IDO SZTŠ na svojom rokovaní, prípadne formou schválenia "per rollam"

§ 15 Záverečné ustanovenia

1. Tento Súťažný poriadok nadobúda platnosť dňa **13.1.2025**

pozn. V priebehu roka môže byť Súťažný poriadok aktualizovaný v súlade s ostatnými predpismi SZTŠ

2. Súčasťou Súťažného poriadku sú: **Etické pravidlá správania na súťažiach sekcie disciplín IDO SZTŠ**

Propozície - Vzor formulára propozícií.

Zoznam a pravidlá súťažných disciplín

Štartovné poplatky

IDO Rules - vybrané paragrafy z medzinárodného súťažného poriadku IDO.

Etické pravidlá správania na súťažiach sekcie disciplín IDO SZTŠ

A. Etické správanie

Každý súťažiaci sa správa športovo, eticky a spôsobom, aký očakáva od ostatných vo vzťahu k nemu. Každý súťažiaci by mal byť dobrým víťazom ako aj porazeným (dôstojne prijať víťazstvo aj prehru). Počas súťaže nie je prípustný žiadny psychický, či fyzický nátlak, ani iné neprimerané správanie voči organizátorom, rozhodcom alebo súťažiacim.

B. Správanie sa v zákulisí a na/pri javisku

Súťažiaci sa v zákulisí chová slušne, nevzbudzuje verejné pohoršenie, je objektívny, otvorený a priateľský k ostatným súťažiacim, nesmie rušiť vystúpenie iných súťažiacich, udržiava v čistote a poriadku šatne, zákulisie a iné verejné priestory. Súťažiaci nesmie súťažiť pod vplyvom alkoholu, ani omamných a psychotropných látok. V prípade dokázateľného zistenia požitia drog alebo alkoholu má právo vedúci súťaže takéhoto súťažiaceho zo súťaže vylúčiť. V ďalšom konaní postupuje Výbor sekcie IDO SZTŠ v súlade s príslušnými ustanoveniami ďalších poriadkov SZTŠ.

C. Správanie sa mimo súťažných priestorov

Súťažiaci sa správa slušne aj v hoteli/ubytovni, v jedálni, či iných verejných priestoroch. Akékoľvek neprimerané správanie, resp. verejné vystupovanie, ktoré je v rozpore so základnými zásadami morálky a etiky, je neprípustné.

D. Vytváranie pozitívneho imidžu tanca (tanečník, tréner, choreograf, funkcionár)

Hudba by mala byť vždy primeraná veku tanečníka, text by nemal obsahovať nevhodné výrazy, najmä nie v detskej a juniorskej vekovej kategórii.

Téma a choreografia by mali byť adekvátne veku tanečníka, vystúpenie by nemalo obsahovať nevhodné alebo obscénne pohyby. Kostým by mal byť primeraný veku, štandardnej kvality, mal by zodpovedať tanečnej náročnosti a charakteru príslušnej disciplíny; jeho celkový imidž by mal spĺňať základné kritériá etiky, morálky a slušnosti.

V kategórii žien a dievčat musia byť zahalené všetky intímne časti tela (prsia, zadok, ...) nepriehľadným materiálom. Nie sú povolené tangá, skrátene "bikini" (spodný aj vrchný diel), v MINI a DVK nie sú povolené "bikini" ani tangá. V MINI a DVK (s výnimkou disciplín Performing Arts) nie sú vhodné materiály koža, latex, sieťové a priehľadné materiály.

Celkový imidž nesmie byť vyzývavý ani urážajúci a mal by zodpovedať príslušnej disciplíne a veku tanečníka. V MINI a detskej vekovej kategórii nie sú dovolené umelé mihalnice a veku neprimeraný make up.

Urážlivé, vulgárne a sexuálne provokatívne gestá nie sú povolené

E. Etické pravidlá pre trénerov, pedagógov a choreografov

Tréner, pedagóg, choreograf sa správa za každých okolností športovo, profesionálne a s maximálnou mierou objektivity.

Tréneri, pedagógovia, choreografi sa vzájomne rešpektujú; mali by sa na verejnosti v prítomnosti iných osôb vyhnúť nevhodným poznámkam o kolegoch tréneroch, pedagógoch, choreografoch, resp. tanečných výkonoch súperov.

Tréner, pedagóg, choreograf má právo klásť otázky týkajúce sa výsledkov (vedúcemu súťaže, odbornému dozoru), avšak nie na verejnosti, resp. za prítomnosti iných osôb. Každé rozhodnutia počas súťaže by mal rešpektovať.

Tréner, pedagóg, choreograf za žiadnych okolností nesmie obťažovať, vyvíjať nátlak, používať nevhodné a neprimerané spôsoby a formy komunikácie, alebo inak ovplyvňovať organizátorov a funkcionárov na súťaži.

Choreografi a tanečníci by nemali kopírovať choreografie iných tanečníkov.

F. Povinnosti trénera a pedagóga

Tréneri a pedagógovia zodpovedajú za to, že ich tanečníci poznajú, dodržiavajú a rešpektujú Etické pravidlá správania sa na súťažiach sekcie IDO MT SZTŠ, správajú sa slušne na mieste súťaže aj v iných priestoroch (hotel...), rešpektujú ostatných súťažiacich, sú včas pripravení sa súťažiť v súlade s časovým plánom a predstihom (1 hodina pred začiatkom vlastnej súťažnej disciplíny), neopúšťajú miesto súťaže pred zverejnením výsledkov kola (v prípade nutnosti redance), sú prítomní na vyhlásovaní

výsledkov, pripravení prijať každý výsledok a umiestnenie a vo všeobecnosti sa správajú tak, aby ich chovanie na verejnosti bolo vzorom pre tanečníkov.

G. Etické pravidlá pre rozhodcov/porotcov

- Rozhodca/porotca hodnotí v zmysle pravidiel sekcie disciplín IDO SZTŠ podľa najlepšieho “svedomia a vedomia”, objektívne a férovovo, zohľadňujúc a uplatňujúc všetky kritériá hodnotenia (Uvedené v bode 7, § 11).
- Rozhodca odmietne hodnotenie súťažnej disciplíny, pokiaľ je v súťaži člen jeho rodiny, prípadne súťaží jeho vlastná choreografia.
- Rozhodca rešpektuje svojich kolegov a vyhýba sa nevhodným poznámkam o kolegoch rozhodcoch a iných členoch organizačného štábu.
- Rozhodca nesmie akýmkoľvek spôsobom (poznámky, gestá a pod.) znevažovať tanečníkov, trénerov, pedagógov a choreografov.
- Rozhodca nesmie byť počas súťaže pod vplyvom alkoholických nápojov, omamných a psychotropných látok. V prípade dokázateľného zistenia požitia drog alebo alkoholu má právo vedúci súťaže po dohode s organizátormi rozhodcu z rozhodovania na súťaži vylúčiť. V ďalšom konaní postupuje Výbor sekcie IDO SZTŠ v súlade s príslušnými ustanoveniami Disciplinárneho poriadku.
- Rozhodca sa počas hodnotenia vyhýba fajčeniu, žuvaniu žuvačky a koná v súlade so základnými zásadami morálky a etiky. Chová sa vždy reprezentatívne, eticky a profesionálne; je vhodne a primerane oblečený.
- Rozhodca sa počas súťaže nesmie kontaktovať s tanečníkmi, trénermi a choreografmi, počas súťaže nesmie tanečníkom ani trénerom, pedagógom nijakým spôsobom (gestá, mimika a pod.) poskytovať žiadne informácie, ktoré súvisia s priebehom súťaže a jeho hodnotením.
- Rozhodca počas hodnotenia nekomunikuje s iným rozhodcom.
- Rozhodca počas hodnotenia disciplíny nepoužíva mobil, fotoaparát ani videokameru.

Propozície súťaže (vzor)

Názov súťaže:

Druh súťaže:

Termín súťaže:

Miesto súťaže:

Usporiadateľ a zodpovedný zástupca usporiadateľa:

Vyhlasovateľ:

Účasť v súťaži:

Vedúci súťaže:

Tajomník súťaže:

Rozhodcovia/ Porota:

Sčítateľ:

Odborný dozor:

Predbežný časový harmonogram:

Plánovaný čas prezentácie a porady rozhodcov/poroty:

Ceny:

Úhrada nákladov:

Informácie: možnosť ubytovania, stravy, charakteristika tanečnej plochy, technické podmienky-zvuk, svetlo, povrch, opona, ...

Štartovné a vstupenky:

Súťaž bude riadená podľa týchto propozícií a Súťažného poriadku sekcie disciplín IDO SZTŠ.

Propozície registrované sekciou disciplín IDO SZTŠ dňa pod č.

Propozície schválené Výbor sekcie disciplín IDO SZTŠ dňa pod č.

TANEČNÉ DISCIPLÍNY IDO

súťažné pravidlá platné v súťažnom roku **2025**

úpravy a doplnky: Disco Dance

UPOZORNENIE 1: Medzinárodné pravidlá týkajúce sa počtu tanečníkov na tanečnej ploche, vekových kategórií, hudby, počtu tanečníkov v skupine a formácii, veľkosti a kvality tanečnej plochy, svetiel, priestorových skúšok, sú obsahom **Všeobecných** súťažných medzinárodných pravidiel **IDO** a Súťažného poriadku **IDO**. Úplný originál súťažných pravidiel IDO (Rules and Regulations) je možné nájsť na internetovej stránke IDO www.ido-dance.com

UPOZORNENIE 2: Pravidlo platné pre VŠETKY súťažné disciplíny:

Rekvizity, kulisy, tekutiny, obuv, kostýmy, alebo akékoľvek iné substancie, ktoré by mohli znečistiť, poškodiť tanečnú plochu, prípadne spôsobia, že bude táto tanečná plocha následne nebezpečná a nevhodná na použitie, **SÚ ZAKÁZANÉ!**

Z uvedeného obmedzenia vyplýva, že použitie popísaných rekvizít, kulís, obuvi, kostýmov a materiálov bude potrestané napomenutím alebo aj priamou diskvalifikáciou.

UPOZORNENIE 3: Pravidlo platné pre disciplíny, v ktorých je AKROBACIA DETÍ povolená (napr. Show Dance, Street Show, Disco Show, Hip Hop, Tap,...)

Akrobacia v detskej (a MINI) kategórii je povolená, ak ostane aspoň časť tela v kontakte s tanečnou plochou, musí byť vykonaná bez akejkoľvek pomoci a podpory iného tanečníka/tanečníkov. Akrobacia nesmie dominovať.

UPOZORNENIE 4: Upresnenie k využitiu liftu:

LIFT-pohybový tvar, pri ktorom obe chodidlá tanečníka sú bez kontaktu s tanečnou plochou a uvedený pohybový tvar je vykonaný s pomocou/fyzickou podporou iného tanečníka.

Výnimky: Skoky pri držaní jednou rukou nie sú považované za lift.

ZAKÁZANÉ pohyby pre **Mini Kids a DVK:**

- pohybové tvary/stojky na hlave
- pohyby, kde väčšina váhy je prenášaná na iného tanečníka
- akýkoľvek skok z rekvizity/kulisy, z výšky viac ako 1 meter.
- „Toe work“ = tanec na prstoch v Tap Dance aj ostatných disciplínach.
- Pointe v discipline Ballet, aj ostatných disciplínach .

Produkcie: V Mini kids a deťoch uvedené obmedzenia neplatia, ak MINI a DVK tanečníci tancujú v Produkcii. Všetky pohyby sú vykonávané na vlastné riziko!

PERFORMING ARTS

TAP DANCE, SHOW DANCE, BALLET, MODERN a CONTEMPORARY, ACROBATIC DANCE, CHARACTER/FOLK/ETHNIC, JAZZ, BELLY DANCE/ORIENTAL, FOLK DANCE, PRODUKCIA

1. TAP DANCE (TD)

Tap Dance jednotlivci muži

Tap Dance jednotlivci ženy

Tap Dance dvojice a páry

Tap Dance trio (traja tanečníci)

Tap Dance skupiny (4-7 tanečníci)

Tap Dance formácie (8-24 tanečníkov)

A. Vlastná hudobná nahrávka

B. Dĺžka vystúpenia: jednotlivci, dvojice, páry , trio 1,45 - 2,15 min.;

skupiny 2,30 - 3,00 min. a formácie - 2,30 - 4,00 min., formácie detí 2,30-3,00 min

C. Na súťažiach organizovaných IDO môže súťažiť tanečník iba v jednom vystúpení v jednej kategórii (1 sólo, 1 duo, 1 formácia... nie v dvoch formáciách a pod.)

D. Charakteristika pohybu: Hlavný dôraz sa kladie na harmonizujúcu techniku (zvuk), prípustné sú viaceré techniky Rhythm, Hoofing, Buck and Wing, Waltz Clog, Military, Precision Kick Line, Latin a Musiacal Theater.

E. Dvojité zvukovky nie sú dovolené

F. Playback stepovania nie je dovolený

G. Vlastné "amplifikátory" nie sú dovolené

H. Do vystúpenia je možné zaradiť maximálne 30 sekúnd bez hudby "a capella", nie však na začiatku ani na konci, ale niekde uprostred hudobnej nahrávky

I. Organizátor zabezpečí dostatočné množstvo smerových mikrofónov, aby bol step dobre počuteľný pre tanečníka, divákov aj porotu

J. Akrobacia je povolená, ak je integrovanou súčasťou vystúpenia, ale nijako nezlepšuje hodnotenie porotcu; naopak, ak sú technicky nesprávne predvedené, môžu negatívne ovplyvniť toto hodnotenie

K. Lip-sync nie je povolený, ale individuálna interpretácia pocitov a emócií je povolená

L. Rekvizity sú povolené , ak si ich tanečníci prinesú sami (na 1 krát) na tanečnú plochu

M. V DVK je zo zdravotných dôvodov zakázané používať "toe work" (tanečné figúry na špičkách)

2. SHOW DANCE (SD)

Show Dance jednotlivci muži

Show Dance jednotlivci ženy

Show Dance dvojice, páry

Show Dance skupiny (3-7 tanečníkov)

Show Dance formácie (8-24 tanečníkov)

A. Vlastná hudobná nahrávka

B. Dĺžka vystúpenia: jednotlivci, dvojice, páry 1,45 - 2,15 min.

skupiny 2,30 - 3,00 min. a formácie - 2,30 - 4,00 min, formácie detí 2,30-3,00 min.

C. Na súťažiach organizovaných IDO môže súťažiť tanečník iba v jednom vystúpení v jednej kategórii (1 sólo, 1 duo, 1 formácia... nie v dvoch formáciách a pod.)

D. Show Dance v najširšom ponímaní využíva najmä techniky jazzu, moderny a baletu, a to v čistej podobe alebo v kombinácii dvoch alebo viacerých techník. Tanečníci môžu použiť aj ďalšie existujúce tanečné štýly a techniky (etnické tance, spoločenský tanec – nie podoba párového súťažného!, folklór, ...). Akrobatické tvary a dvíhané akrobatické tvary (lifty) sú povolené. V kategórii detí – DVK lifty nie sú povolené, akrobacia detí len s obmedzením (pozri UPOZORNENIE 3 vyššie). Akrobacia je hodnotená v kritériu "show", nesmie dominovať a musí harmonizovať s myšlienkou/témou choreografie. Pohyby a tanečné väzby samostatných tanečných disciplín IDO ako Disco Dance, Hip-Hop, Electric Boogie, Breaking a step môžu byť použité, ale iba v minimálnej miere. Pri použití tanečných techník uvedených disciplín musí byť evidentný/zjavný vlastný/osobný/jedinečný a osobitý spôsob interpretácie.

E. Rock and Roll nie je povolený

F. Všetky Show Dance choreografie by mali vyjadrovať tému, príbeh, alebo ideu. Daný príbeh, myšlienka, téma, námet by mali byť zrozumiteľné, vyjadrené tanečnými vyjadrovacími prostriedkami a mali by byť celkovo zosúladené s choreografiou vystúpenia. Vystúpenia Show Dance musia mať "Show Value" (oslovujúce divákov; nápadité vizuálne efekty; akrobatické a iné "spektakulárne" prvky a efekty;)

- G. Tanečníci nesmú používať "cumbersome"(nadrozmerný, nemotorný, nešikovný, obrovský) scénický materiál/kulisy.
- H. Rekvizity sú povolené, ak si ich tanečníci prinesú sami (na 1 krát) na tanečnú plochu, nie je možné využiť pomoc kulisákov alebo iných netancujúcich osôb. Časový limit pre prinesenie/odnesenie rekvizít je 15 sek pre sólo, duo, 25 sek.pre skupiny a 45 sek. pre formácie.
- I. Muzikalita, variabilita, originalita spolu s prezentáciou a individuálnou choreografiou sú vysoko hodnotené. Je dôležité, aby idea, hudba, tanec, choreografia , kostým a použité rekvizity boli zosúladené.
- J. Tanečníci nesmú používať tekutiny a substancie znečisťujúce tanečnú plochu
- K. V kategórii detí sú LIFTY zakázané. Lift je definovaný nasledovne: prvok predvedený s pomocou jednej alebo viacerých osôb, pri ktorom obe chodidlá tanečníka opustia tanečnú plochu. (+ upresnenie v *UPOZORNENÍ 4*)
- L. Tanečníci skupiny, resp. formácie tancujú spolu (ako team)

3. JAZZ DANCE (J)

- Jazz Dance jednotlivci muži**
- Jazz Dance jednotlivci ženy**
- Jazz Dance dvojice, páry**
- Jazz Dance skupiny (3-7 tanečníkov)**
- Jazz Dance formácie (8-24 tanečníkov)**

- A. Vlastná hudobná nahrávka. Do vystúpenia je možné zaradiť aj "a capella", ale začiatok aj koniec musí byť zvukovo označený a počuteľný.
- B. Dĺžka vystúpenia: jednotlivci, dvojice, páry 1,45 - 2,15 min.
skupiny 2,30 - 3,00 min. a formácie - 2,30 - 4,00 min, formácie detí 2,30-3,00 min.
- C. Na súťažiach organizovaných IDO môže súťažiť tanečník iba v jednom vystúpení v jednej kategórii (1 sólo, 1 duo, 1 formácia... Nie v dvoch formáciách a pod.)
- D. Tanečná prezentácia musí obsahovať "Jazz work" - jazzovú techniku, točenie, skoky, izolácie, ... "Timing"/ frázovanie a rytmus je hodnotené. Treba mať vhodné a zodpovedajúce obutie, prípadne bez obutia - v súlade so štýlom choreografie.
- E. Akrobacia: limitovaná akrobacia je povolená, pokiaľ je časť tela v kontakte s tanečnou plochou, alebo tanečník v duu/ skupine/formácii má podporu/oporu iného tanečníka (platí pre juniorov a HVK). Acrobacia nesmie dominovať.
- F. Lifts: dovolené pre platí pre juniorov a HVK (NIE pre DVK!)
- G. Rekvizity – povolené s obmedzeniami:
Oblečenie – ako klobúky, šály, rukavice, opasky, ..., pokiaľ sú súčasťou kostýmu. Môžu byť vyzlečené, zamieňané, ale nesmú ostať po skončení na tanečnej ploche a nesmú jueni znečistiť. Ak tanečník niečo odhodí , musí to po skončení odnieť so sebou.
"Hand Props" – drobné rekvizity ako napr. svetník, dáždnik, taška, zrkadlo, vlajka,pokiaľ sú tieto integrovanou súčasťou choreografie a využité počas celej choreografie, môžu byť položené na tanečnú plochu, ale stále musia byť súčasťou choreografie a nikdy nesmú byť použité ako "floor props" (napr. nie je možné prísť s dáždnikom, položiť ho na zem, tancovať celú choreografiu bez dáždnika a na konci ho iba odnieť).
"Floor Props" napr.stolička, stôl, krabica, rebrík, musia byť prinesené na 1krát a musia byť integrovanou súčasťou choreografie a využité počas celej choreografie. Predmety na skrášlenie a dekorovanie tanečnej plochy nie sú povolené. Scénické a javiskové rekvizity (kulisy) nie sú povolené (napr. kulisa, strom...)
- H. Lip-sync nie je povolený v Jazz Dance

4. MODERN a CONTEMPORARY (MaC)

- Modern jednotlivci muži**
- Modern jednotlivci ženy**
- Modern dvojice, páry**
- Modern skupiny (3-7 tanečníkov)**
- Modern formácie (8-24 tanečníkov)**

- A. Vlastná hudobná nahrávka. Do vystúpenia je možné zaradiť aj "a capella", ale začiatok aj koniec musí byť zvukovo označený a počuteľný.
- B. Dĺžka vystúpenia: jednotlivci, dvojice, páry 1,45 - 2,15 min.
skupiny 2,30 - 3,00 min. a formácie - 2,30 - 4,00 min, formácie detí 2,30-3,00 min.
- C. Na súťažiach organizovaných IDO môže súťažiť tanečník iba v jednom vystúpení v jednej kategórii (1 sólo, 1 duo, 1 formácia... Nie v dvoch formáciách a pod.)
- D. Characteristica pohybového obsahu: tanečné techniky moderny a súčasné trendy a musí zodpovedať vekovým kategóriám a pohybovým schopnostiam tanečníkov. Contemporary Ballet by sa nemal miešať s Modern Dance a nemal by súťažiť v tejto discipline.Iné súčasné štýly (Hip-Hop, Disco, Break Dance, Electric Boogie...) môžu byť zahrnuté,ale nikdy nesmú dominovať Modern dance.
- Veľmi dôležitá je tanečná úroveň. Príbeh, téma je možná, ale nie taká dôrazná ako napr. V Show Dance. Moderna je primárne o obrazoch a náladách. V Moderne môže byť použitý príbeh, téma, idea, concept, ale musí to byť vhodné pre detské, juniorské, dospelé situácie – citlivo spracované najmä v prípade vzťahov a situácií, tak aby boli akceptovateľné všetkými vekovými kategóriami, ktoré sú na súťaži prítomné a môžu sa na ne pozerieť.
- E. Akrobacia a Lifty: Akrobacia je povolená, ale len na doplnenie, podporu celej choreografie. Gymnastické rady nie sú dovolené (viaceré gymnastické tvary za sebou...). Modern a Contemporary Dance by nemal vyzeráť ako akrobatický tanec. (*Pozor na obmedzenie pre deti – UPOZORNENIE 3 vyššie*).
- Lifty sú povolené v Junior a HVK, v DVK sú zakázané.
- F. Rekvizity a kulisy : Rekvizity sú povolené, ale len do takej miery, aby nezatieňovali tanec samotný.

Kulisy nie sú dovolené.

G. Kostým: estetický, vkusný a zodpovedajúci vekovej kategórii.

5. PRODUKCIA

Produkcia je tanečná prezentácia divadelného typu, ktorá môže obsahovať akúkoľvek disciplínu IDO, alebo akúkoľvek kombináciu disciplín a zároveň využíva príbeh, tému alebo koncept. Hlavným cieľom a účelom je zabaviť.

A. Veková kategória: žiadne vekové obmedzenie, môžu súťažiť tanečníci všetkých vekových kategórií spolu. Na súťažiach organizovaných IDO môže súťažiť tanečník iba v jednom vystúpení (v jednej produkcii) na jednej súťaži. Tancuje minimálne 25 tanečníkov.

B. Dĺžka vystúpenia: minimum 5 min. a maximum 8 min. Okrem toho ďalších 5 minút na prípravu kulís a 5 minút na zbalenie, odnesenie kulís (zabezpečia členovia produkcie, prípadne príslušný klub, odkiaľ je produkcia)

Môže byť použitý akýkoľvek druh hudby, ale nesmie byť urážlivá pre obecenstvo alebo IDO.

Môže byť použitá aj živá hudba, pokiaľ je súčasťou produkcie a za hudobníkov sú uhradené poplatky ako za ostatných účinkujúcich v produkcii (zámer použiť živú hudbu treba oznámiť Organizátorovi súťaže 4 týždne pred termínom súťaže spolu s detailami; všetko musí byť prinesené a nainštalované samotnými členmi produkcie.

C. Rekvizity a kulisy sú povolené. Zakázané sú iba tekutiny a materiály, ktoré by mohli znečistiť alebo znehodnotiť tanečnú plochu. Zakázaný je aj oheň a funkčné zbrane.

D. Lifty aj akrobacia sú povolené, pokiaľ nie sú nebezpečné. Divadelné efekty ako hmla, laserové svetlo, magické prvky môžu byť použité, ale nesmú ohroziť tanečníkov ani divákov. Súčasťou produkcie môžu byť aj solo/duo výstupy, ale nemali by dominovať.

6. PERFORMING ARTS IMPROVISATION (PA impro)

PA impro sólo

Nová súťažná disciplína od roku 2023, v ktorej sa využíva technika Ballet/Jazz/Modern&Contemporary

Vekové kategórie deti, Juniori (spolu Junior 1 a Junior 2), HVK

Hudba organizátora (rôzne tempo a rôzne štýly ako Lyrical Jazz, Modern Jazz, Funky Jazz, Pop,...

Trvanie ukážky 1:00 minúta (v každom kole 3 prezentácie, úvodná a záverečná v skupine, stredná/sólová v menšom počte ako úvodná a záverečná)

Choreografia – improvizovaná, NIE ucelené úseky pripravenej kompozície; pohybom čo najlepšie interpretovať neznámy hudobný podklad

Akrobacia – povolená iba v hlavnej/stredne prezentácii, u detí s všeobecnými obmedzeniami; akrobatické »rady« nie sú povolené

Kostým: čierny bez flitrov, kameňov....., detaily pohybu musia byť viditeľné (nie príliš voľné ako napr.v streete)

Rekvizity nie sú povolené.

Štart.číslo musí byť umiestnené na prednej/hrudnej časti kostýmu

STREET DANCE a DISCO

DISCO DANCE, DISCO FREE STYLE, SLOW DANCE, HIP HOP, BREAKING, POPPIN', STREET DANCE SHOW, DISCO SHOW, HIP HOP TEAM BATTLE, HIP HOP SÓLO BATTLE

1. DISCO DANCE (DD)

Disco Dance jednotlivci muži

Disco Dance jednotlivci ženy

Disco Dance dvojice, páry

A. Hudba organizátora

B. Dĺžka ukážky: tri prezentácie - úvodná 30 sek, 1 minúta a záverečná 1 minúta. Tempo : **34-35** T/M, čo je **136-140** bpm (úderov za minútu)

C. Charakteristika pohybu: Disco bez akrobacie. Módne trendy (ako Hip hop) sú povolené, ale nesmú dominovať.

D. Akrobatické pohybové tvary a v dvojiciach/pároch aj lifty sú zakázané. Akrobatické pohybové tvary sú také, pri ktorých sa telo otáča okolo "sagitálnej" alebo "frontálnej" osi (premetry, mlynské kolá, saltá, kotúl vpred/vzad ...). Lift je definovaný nasledovne: pohybový tvar predvedený s pomocou jednej alebo viacerých osôb, pri ktorom obe chodidlá tanečníka opustia tanečnú plochu.

E. Povolené pohyby a prvky : šmýkanie/sklz, skoky, preskoky, výkopy, točky, piruety, ... Pohybové tvary (figúry) na zemi ako "splits" (špagáty), "back and bump spins" sú povolené, ale treba ich obmedziť na minimum. Dlhé behové skoky po tanečnej ploche by nemali prekročiť hranicu štyroch pri jednom presune. Muzikalita (rytmus, predely/frázovanie), tanečná variabilita a originalita bude vysoko hodnotená

F. Oblečenie je podľa vlastného výberu, ale musí byť vždy dobrej kvality, dobre sedieť a zodpovedať vekovej kategórii

G. Dvojice a páry : obaja tanečníci tancujú spolu, nie každý sám pre seba. V ich vystúpení by sa mali vystriedať rôzne formy spoločného tancovania: nasleduj lídra!, tieňové, zrkadlové, synchronické rovnaké tancovanie...

H. Každá skupina súťažiacich (jednotlivci,resp. dvojice) začína každé kolo spoločnou minútou. Z časových a priestorových dôvodov môže byť úvodná prezentácia vynechaná. Potom tancujú dvaja alebo traja jednotlivci, resp. dve alebo tri dvojice svoju minútu (prípadne aj viaceri). V každom súťažnom kole tancujú aj spoločnú záverečnú minútu. Úvodná a záverečná prezentácia dáva rozhodcovi/porotcovi možnosť porovnať tanečníkov. Pre disciplíny "B" a "C" kategórie je priebeh súťaže upravený nasledovne: tanečníci tancujú iba "sólovú/hlavnú" minútu a záverečnú prezentáciu. Počet tanečníkov v skupinách v jednotlivých

minútach určí vedúci súťaže (vždy tancujú minimálne 2 tanečníci, aj vo finále). Počet súťažiacich v sólo minútach DD výkonnostnej kategórie B, C, D môže byť 2-3 vo finále, 3-5 v predkolách

I. V Disco Dance DUO v prvej a záverečnej prezentácii (tzv. spoločné) sú zakázané **vzájomné preskoky** tanečníkov.

Preskoky sú povolené vo výkonnostnej kategórii A, pri disciplinách disco dance duo, disco dance skupina a disco dance formácia a to vo všetkých vekových kategóriách, OKREM Mini Kids. Pri disciplíne disco dance duo sú preskoky povolené LEN v sólovej minúte, t.z. že pri spoločných minútach sú ZAKÁZANÉ. V B výkonnostnej kategórii sú akékoľvek preskoky ZAKÁZANÉ, platí to pre disco dance dua, disco dance skupiny a disco dance formácie. Za preskoky sa považujú všetky cvičebné tvary, pri ktorých jeden tanečník z dvojice opustí tanečnú plochu odrazom z jednej, alebo z dvoch dolných končatín a tým vykoná skok. V tom istom čase vykoná druhý tanečník z dvojice akýkoľvek presun popod tanečníka, ktorý vykonáva skok.

J. V DVK B duo, JVK B duo a DVK B skupinách, JVK B skupinách sú úplne zakázané vzájomné preskoky tanečníkov.

K. V MINI vekovej kategórii sú zakázané vzájomné preskoky v duu a skupinách; "split" skoky na zem (t.j. skoky do špagátu) - skok roznožmo čelne/bočne („roznožka/šnúrový skok“) do sedu čelného široko roznožného („rozštep“, alebo „placka“) sú ZAKÁZANÉ, skok roznožmo čelne/bočne („roznožka/šnúrový skok“) do sedu bočného široko roznožného („šnúra“) sú ZAKÁZANÉ; cvičebné tvary a kombinácie, ktoré využívajú extrémnu flexibilitu/ohybnosť v chrbtovej časti tela sú ZAKÁZANÉ (uhol medzi trupom a dolnými končatinami musí byť väčší ako 90 stupňov), Cvičebné tvary s pomocou chrbta sa môžu vykonávať, no nesmie byť pri nich použitá maximálna flexia

L. V DVK a MINI je zakázané používať umelé mihalnice, dymové líčenie a akékoľvek výrazné líčenie nevhodné pre dané vekové kategórie.

M. Pre výkonnostné kategórie "C" a "D" platia nasledovné **obmedzenia**: "split" skoky na zem (t.j. skoky do špagátu) a cvičebné tvary a kombinácie, ktoré využívajú extrémnu flexibilitu/ohybnosť v chrbtovej časti tela.

Pre výkonnostnú kategóriu "C" aj "D" sólo aj duo platí pravidlo limitovaného využitia cvičebných tvarov: **2 skoky, 2 švihy + výdrž, 2 "ička", 2 obraty/točky, postavenie z mostíka**

CHARAKTERISTIKA CVIČEBNÝCH TVAROV:

SKOKY - tanečník môže vykonávať skok s odrazom z jednej dolnej končatiny, s odrazom z oboch dolných končatín alebo pomocou prísunného kroku (chassé). Sem zaradujeme napríklad skok roznožmo čelne do podporu drepno alebo do stoja spätného (roznožka dole do drepu alebo na rovné nohy), skok roznožmo bočne do podporu drepno alebo do stoja spätného (split), diaľkový skok (jetté), skok do širokého roznoženia čelne s odrazom z jednej dolnej končatiny a s dopadom na druhú dolnú končatinu alebo s dopadom do stoja spätného (ecarté) a pod. Skoky by sa mali vykonávať z podpredu (plié) a následne by mali byť ukončené v podprepe (plié).

POHYB DOLNOU KONČATINOU povyššie hore švihového charakteru (švihy). Tanečník môže vykonať prednoženie (švih vpred) alebo unoženie (švih bokom). Švihy sa nesmú vykonávať so statickou výdržou (držanie nohy). V "D" výkonnostnej kategórii je kombinácia dvoch švihov s prešvihnutím zakázaná, ale samostatný prešvihnutý švih je povolený, nakoľko ide len o jeden cvičebný tvar. V "C" výkonnostnej kategórii sa kombinácia dvoch švihov s prešvihnutím môže vykonať, no počíta sa za dva švihy. Švihová končatina by mala byť pri všetkých švihoch vystretá v kolennom kĺbe s prepnutím chodidlom (dopnutá špička). Stojná dolná končatina by mala byť na polovičnom výpone (polo relevé, pološpička).

POHYB DOLNOU KONČATINOU povyššie dole švihového charakteru (zášvihy, „ička“). Tanečník môže vykonať "zášvih" s hlbokým predklonom trupu povyššie dole alebo s pridaním obratu o 360 stupňov. Švihová končatina by mala byť vystretá v kolennom kĺbe s prepnutím chodidlom (dopnutá špička). Stojná dolná končatina by mala byť na polovičnom výpone (polo relevé, pološpička).

OBRTY - obraty, čiže "točky" sa môžu vykonávať len o 360 stupňov (1 točka). Tanečník môže vykonať obrat na jednej dolnej končatine, na oboch dolných končatinách, na mieste alebo do priestoru. Obraty sa vykonávajú smerom dnu alebo smerom von. Obraty by sa mali vykonávať z podrepu a následne sa vykonávajú vo výpone.

N. V MINI a DVK sú pravidlá priebehu súťaže: tancujú iba 1 prezentáciu 1 min v každom kole, v predkole maximálne 5 tanečníkov v skupine, vo finále max. 3 tanečníci spolu v minúte

O. V DD sólo MINI, DVK D, C, B, JVK B, C a Disco Dance duo MINI, DVK B, JVK B je **obuv** od januára 2021 **povinná** (DVK, JVK pevná podrážka = ideálne jazzovky, MINI – cvičky/piškóty sú povolené).

P. Pohárové súťaže sólo a duo DD „A“ výkonnostné kategórie:

V prípade predpokladu dlhej súťaže a ak organizátor súhlasí, môžu vo FINLÁLE tancovať súťažiaci po 2

Disco Dance skupina (3 - 7 tanečníkov)

A. Hudba organizátora. Dĺžka ukážky **1:30 (90 sek)**. Tempo 34-35 T/M, čo je 136 -140 bpm.

B. Na súťaži organizovanej IDO môže súťažiť tanečník iba v jednom vystúpení v jednej ktg. (v 1 skupine, nie v 2 rôznych skup.)

C. Charakteristika pohybu: Disco bez akrobatických pohybových tvarov. Módne trendy (ako Hip hop) sú povolené, ale nesmú dominovať

D. Akrobatické cvičebné tvary a lify sú zakázané. Akrobatické pohybové tvary sú také, pri ktorých sa telo otáča okolo "sagitálnej" alebo "frontálnej" osi (premety, mlynské kolá, salto, kotúl...). Lift je definovaný ako cvičebný tvar predvedený s pomocou jednej alebo viacerých osôb, pri ktorom obe chodidlá tanečníka opustia tanečnú plochu

E. Povolené pohyby : šmýkanie, skoky, výkopy, točky, piruety, ... Figúry na zemi ako špagáty, "back and bump spins" sú povolené, ale treba ich obmedziť na minimum. Dlhé behové skoky po tanečnej ploche by nemali prekročiť hranicu štyroch pri jednom presune

F. Muzikalita (rytmus, predely), tanečná variabilita a originalita bude vysoko hodnotená

G. Rekvizity a scénický materiál, ktorý nie je možné definovať ako oblečenie - je zakázaný (paličky, dázdnyky a pod.). Ak tanečníci používajú oblečenie ako rekvizitu, musia ho mať oblečené počas celého vystúpenia; môžu ho prevrátiť, ale nie odložiť.

H. Tanečníci nesmú používať tekutiny a substancie znečisťujúce tanečnú plochu

I. Oblečenie je podľa vlastného výberu, ale musí byť vždy dobrej kvality a dobre sedieť

J. V predkolách a semifinále tancujú dve skupiny naraz, vo finále tancuje každá skupina sama.

K. V DVK B a JVK B skupinách sú úplne zakázané vzájomné preskoky tanečníkov (*pozri bod I pod DD sólo/duo*)

L. V Disco Dance skupinách MINI, DVK B a JVK B je **obuv** od januára 2021 **povinná**.

Disco Dance formácia - DDF (8 - 24 tanečníkov)

A. Vlastná hudobná nahrávka (odporúčaná je hudba Disco a Dance Floor so zreteľným "úderom").

Tempo: 30 -38 T/M(120-152). Je možné použiť 30 sekúnd hudby, ktorá nie je v uvedenom tempovom rozpätí a charaktere

B. Na súťažiach organizovaných IDO môže súťažiť tanečník iba v jednom vystúpení v jednej kategórii (t.j. v jednej formácii, nie v dvoch rôznych formáciách)

C. Dĺžka vystúpenia 2,30-3,00 minúty.

D. Charakteristika pohybu: Disco bez akrobatických pohybových tvarov. Módne trendy (ako Hip hop) sú povolené, ale nesmú dominovať

E. Pohyby disko charakteru musia dominovať. Všetky štýly disko tanca sú povolené. Tanec je voľný, všetky typy pohybov sú povolené.

F. Akrobatické figúry a lify sú zakázané. Akrobatické cvičebné tvary sú také, pri ktorých sa telo otáča okolo "sagitálnej" alebo "frontálnej" osi (premety, mlynské kolá, salto, kotúl ...). Lift je definovaný nasledovne: prvok predvedený s pomocou jednej alebo viacerých osôb, pri ktorom obe chodidlá tanečníka opustia tanečnú plochu.

G. Povolené pohyby a prvky: šmýkanie, skoky, výkopy, točky, piruety, ... Figúry na zemi ako špagáty, "back and bump spins" sú povolené, ale treba ich obmedziť na minimum

H. Muzikalita, variabilita, originalita spolu s prezentáciou, individuálnou a priestorovou choreografiou sú vysoko hodnotené. Je dôležité, aby idea, hudba, tanec, choreografia, kostým boli zosúladené. Nie je nutné predviesť príbeh alebo "show" vo formačnej choreografii.

I. Rekvizity a scénický materiál, ktorý nie je možné definovať ako oblečenie, je zakázané (paličky, dáždnyky a pod.). Ak tanečníci používajú oblečenie ako rekvizitu, musia ho mať oblečené počas celého vystúpenia; môžu ho prevrátiť, ale nie odložiť.

J. Tanečníci nesmú používať tekutiny a substancie znečisťujúce tanečnú plochu

K. Tanečníci jednej formácie tancujú spolu.

L. Formácia je posudzovaná a hodnotená ako celok. Môže byť použité sólo tanečníka /ov, ale nemalo by dominovať.

2. DISCO FREE STYLE (DFS)

Disco Free Style jednotlivci muži

Disco Free Style jednotlivci ženy

A. Hudba organizátora

B. Dĺžka ukážky: tri prezentácie - úvodná 30 sek, 1 minúta a záverečná 1 minúta.

Tempo: 34-35 T/M, čo je 136 -140 bpm.

C. Tanečné kroky, cvičebné tvary a pohyby disko charakteru musia dominovať a sú kombinované s voľnými prvkami a pohybmi. Tanec je voľný, všetky typy pohybov, vrátane akrobatických tvarov sú povolené.

D. Akrobacia musí byť integrálnou súčasťou súťažného vystúpenia, ale nesmie dominovať v zostave.

E. Povinné cvičebné tvary: "turning rounds", skoky, pohyby, ktoré predvádzajú ohybnosť a rozsah.

F. Tanečné variácie a akrobatické pohybové tvary musia byť plynule prepojené a musia harmonizovať s hudbou.

G. Súťaže Disco Free Style nie sú organizované pre vekovú kategóriu detí.

H. Každá skupina súťažiacich začína každé kolo spoločnou prezentáciou v dĺžke 30 sekúnd. Potom tancujú maximálne dvaja tanečníci svoju sólovú minútu (vo finále každý sám). V každom súťažnom kole tancujú aj spoločnú záverečnú minútu.

Úvodných 30 sek. a záverečná minúta dáva rozhodcovi/porotcovi možnosť porovnať tanečníkov. V úvodnej prezentácii a záverečnej spoločnej minúte je zakázané používať akrobatické pohybové tvary.

3. SLOW DANCE

Slow Dance jednotlivci

Vekové kategórie a výkonnostné kategórie - DVK A, DVK B, JVK 1 A, JVK 2 A, JVK B, HVK

Na postup z B do A treba 12 bodov (bodovanie ako v Disco dance)

A. Hudba organizátora – pomalého charakteru. **Tempo** : čo je **68 -72** bpm (úder za minútu)

B. Dĺžka ukážky: jedna prezentácia 60 sek. = 1 minúta

Výkonnostná kategória A – predkolá jedna minútová prezentácia; vo finále 3 prezentácie (30 sec / 1 min/ 30 sec)

Vo finále rovnaká hudba pre všetkých v sólovej prezentácii.

C. Charakteristika pohybu

Pohybový charakter je inšpirovaný DISCO štýlom, ale v pomalom tempe a pri využití póz, zastavení, točenia, slidov, skokov, piruet.

Tanečná zostava v disciplíne SLOW dance môže byť tvorená spojením a kombináciou rôznych tanečných techník: techniky klasického tanca, modern&contemporary, jazz a iných. V zostave sa využíva striedanie pohybov rôznej rýchlosti, dynamiky, zastavení a následného prechodu do uvoľnenia, princíp **FREEZING /HOLDING/PAUSING** → **MELT**. Pre disciplínu slow dance je charakteristickým znakom využívanie adagiového pohybu horných a dolných končatín, izolácií jednotlivých častí tela, lokomócie – chôdza, beh, chassé a iné). V zostave môžu byť však zastúpené komponenty pohybu (rotácie, elevácie, švihy, floorwork a iné), ktoré naplňajú pohybový obsah. Žiadny komponent nesmie dominovať, musí byť rovnomerne zastúpený. Pri hodnotení sa prihliada na kvalitu interpretácie a emotívneho predvedenia tanečnej zostavy na organizátorom zvolenú hudobnú nahrávku.

D. Akrobatické cvičebné tvary: Akrobatické cvičebné tvary sú také, pri ktorých sa telo otáča okolo "sagitálnej" alebo "frontálnej" osi (kotúl, premet vpred, premet bočne, salto, a iné). V predkolách a spoločných prezentáciách sú všetky **ZAKÁZANÉ**. V **sólovej finálovej** prezentácii kategórie A aj B je možné použiť také akrobatické cvičebné tvary, pri ktorých bude zachovaný kontakt s tanečnou plochou, v opačnom prípade sú **ZAKÁZANÉ**.

E. Muzikalita (rytmus, frázovanie), tanečná variabilita a originalita bude vysoko hodnotená. Hodnotená bude schopnosť pohybovo a emotívne vyjadriť hudbu a tiež prípadná improvizácia schopnosť tanečníka.

F. Kostým charakteru podľa vlastného výberu, **môže** byť aj viacfarebný **a zdobený**. Kostým musí spĺňať predpisy sekcie IDO a medzinárodnej organizácie IDO (predovšetkým zahalené intímne časti tela, kostým a líčenie zodpovedajúce vekovej kategórii). Tanečná obuv má dopĺňať estetiku celkového image a náladu zostavy. Obuv nie je špecifikovaná. Povolená je tanečná obuv, ponožky, bosé chodidlá.

Štart.číslo odporúčame umiestniť VPREDU – ideálne na hrudníku

G. Pribeh súťaže – súťažné kolá

Ktg.B : predkolo /semifinále na čelnú stranu (4-6 tanečníkov), finále 1 min. po 2 tanečníkoch (vlastná prezentácia),

Ktg A predkolo /semifinále/ finále 3 prezentácie (30 sec / 1 min/ 30 sec), kde minútová prezentácia je sólová a orientovaná na čelnú stranu, úvodná a záverečná po kruhu

V prípade spoločnej prezentácie je porota na obvode .

Na konci každej spoločnej súťažnej prezentácie ostanú tanečníci pár sekúnd v jednom rade tvárou a št.číslo k porote.

Medzinárodné pravidlá a súťaže nie sú 100% totožné so slovenskými a môžu byť upravené v priebehu roka

4. HIP HOP (HH)

Hip Hop jednotlivci muži

Hip Hop jednotlivci ženy

Hip Hop dvojice, páry

A. Hudba organizátora

B. Dĺžka ukážky 1 minúta. Tempo **27-28** T/M, čo je **108-112** bpm (downbeat, more groove).

C. V tanečnej kategórii hip hop musí dominovať tanečný štýl Hip Hop. Tanečná rôznorodosť, originalita, práca s priestorom, pohybová náročnosť, technika, dynamika, muzikalita a cit pre rytmus sú vysoko hodnotené.

Tanečník môže využívať aj pohyby z iných streetdance štýlov, ale nesmú dominovať.

D. Je možné použiť akrobatické pohybové tvary, vrátane typických breakových, ale nesmú dominovať. Akrobatické pohybové tvary sú povolené, ale nijako nezlepšujú hodnotenie porotcu; naopak, ak sú technicky nesprávne predvedené, môžu negatívne toto hodnotenie ovplyvniť (pozor na obmedzenie v DVK – UPOZORNENIE 3 uvedené vyššie) .

E. V HH sóle je vysoko ocenená a najmä v starších vekových kategóriách uprednostnená improvizácia vhodne vystihujúca hudbu organizátora.

F. Dvojice a páry: obaja tanečníci tancujú spolu, nie ako jedinci, ktorých tanečné vystúpenie spolu nesúvisí, nenadväzuje. V ich vystúpení by sa mali vystriedať rôzne formy spoločného tancovania: nasleduj lídra!, tieňové, zrkadlové, synchronické rovnaké tancovanie... Dôležitá je choreografia v kombinácii s individuálnym tanečným štýlom.

Lifty sú zakázané. Lift je definovaný nasledovne: pohybový tvar predvedený s pomocou druhej osoby v páre alebo dvojici, pri ktorom obe chodidlá tanečníka opustia tanečnú plochu

G. Každá skupina súťažiacich začína každé kolo spoločnou minútou. Z časových a priestorových dôvodov môže byť úvodná minúta vynechaná. Potom tancujú dvaja alebo traja jednotlivci, resp. dve alebo tri dvojice svoju minútu (prípadne aj viacerí). V každom súťažnom kole tancujú aj spoločnú záverečnú minútu. Úvodná a záverečná minúta dáva rozhodcovi/porotcovi možnosť porovnať tanečníkov. Počet súťažiacich v sólo minútach výkonnostnej kategórie B môže byť 2-3 vo finále, 3-5 v predkolách

H. Pohárové súťaže sólo a duo HH „A“ výkonnostné kategórie:

V prípade predpokladu dlhej súťaže a ak organizátor súhlasí, môžu vo FINLÁLE tancovať súťažiaci po 2

Hip Hop skupina (3-7 tanečníkov)

A. Hudba organizátora. Dĺžka ukážky na slovenských aj **medzinárodných** súťažiach **1:30** (všetky vekové kategórie). Tempo 27-28 T/M, čo je 108-112 bpm

B. Tanečník môže na súťažiach IDO súťažiť maximálne v jednej skupine.

C. Tanečníci každej skupiny tancujú spolu ako celok, tím.

D. V tanečnej kategórii hip hop musí dominovať tanečný štýl Hip Hop.

E. Tanečník môže využívať aj pohyby z iných streetdance štýlov, ale nesmú dominovať.

F. Je možné tancovať akrobatické pohybové tvary (figúry), vrátane typicky breakových, ale nesmú dominovať. Akrobatické pohybové tvary sú povolené, ale nijako nezlepšujú hodnotenie porotcu; naopak, ak sú technicky nesprávne predvedené, môžu negatívne toto hodnotenie ovplyvniť (pozor na obmedzenie v DVK–UPOZORNENIE 3 vyššie)

G. Muzikalita (rytmus), tanečná variabilita, originalita spolu s prezentáciou, individuálnou a priestorovou choreografiou sú vysoko hodnotené. Je dôležité, aby idea, hudba, tanec, choreografia, kostým boli zosúladené a mali by zvýrazňovať špeciálny character choreografie.

H. Tanečníci nesmú používať žiadny scénický materiál. Môžu vystupovať len s tým, čo majú oblečené. Rekvizity a scénický materiál, ktorý nie je možné definovať ako oblečenie – je zakázaný (paličky, dáždniky, masky, ruksaky a pod.). Ak tanečníci používajú oblečenie ako rekvizitu, musia ho mať oblečené počas celého vystúpenia; môžu ho prevrátiť, ale nie odložiť.

I. Tanečníci nesmú používať tekutiny a substancie znečisťujúce a poškodzujúce tanečnú plochu.

J. Lifty sú zakázané. Lift je definovaný nasledovne: prvok predvedený s pomocou jednej alebo viacerých osôb, pri ktorom obe chodidlá tanečníka opustia tanečnú plochu

K. Skupina je posudzovaná a hodnotená ako celok. Môže byť použité sólo tanečníka /ov, ale nemalo by dominovať.

Hip Hop formácia (HHF) 8 - 24 tanečníkov; nominačná disciplína na IDO ME, MS ...

A. Vlastná hudobná nahrávka (text bez vulgarizmov). Dĺžka ukážky 2,30-3,00 minúty Tempo: bez obmedzenia

Pre medzinárodné IDO HHF platí, že hudba musí mať hiphop charakter a beat; iba 30 sec. môže byť mimo HH štýlu.

B. Na medzinárodných súťažiach IDO môže súťažiť tanečník iba v jednom vystúpení v jednej kategórii (t.j. v jednej formácii, nie v dvoch rôznych formáciách)

C. Tanečníci jednej formácie tancujú spolu.

D. V tanečnej kategórii hip hop musí dominovať tanečný štýl Hip Hop.

E. Vo formácii môžu byť použité aj pohyby z iných streetdance štýlov, ale nesmú dominovať (napr. House Dance, Locking, Poppin', Dancehall, Wacking, Vogue, Breaking...)

F. Je možné tancovať akrobatické pohybové tvary (figúry), vrátane typicky breakových, ale nesmú dominovať. Akrobacia je povolená, ale nijako nezlepšuje hodnotenie porotcu; naopak, ak sú technicky nesprávne predvedené, môžu negatívne toto hodnotenie ovplyvniť (obmedzenie pre DVK- pozri UPOZORNENIE 3 vyššie).

G. Muzikalita (rytmus), tanečná variabilita, originalita spolu s prezentáciou, individuálnou a priestorovou choreografiou sú vysoko hodnotené. Je dôležité, aby idea, hudba, tanec, choreografia, kostým boli zosúladené a mali by zvýrazňovať špeciálny character choreografie.

H. Tanečníci nesmú používať žiadny scénický materiál. Môžu vystupovať len s tým, čo majú oblečené. Rekvizity a scénický materiál, ktorý nie je možné definovať ako oblečenie - je zakázaný (paličky, dáždníky, masky, ruksaky a pod.). Ak tanečníci používajú oblečenie ako rekvizitu, musia ho mať oblečené počas celého vystúpenia; môžu ho prevrátiť, ale nie odložiť.

I. Tanečníci nesmú používať tekutiny a substancie znečisťujúce a poškodzujúce tanečnú plochu.

J. Lifty sú povolené (v JVK, HVK, HVK 2), ale nijako nezlepšujú hodnotenie porotcu; naopak, ak sú technicky nesprávne predvedené, môžu negatívne toto hodnotenie ovplyvniť

K. Formácia je posudzovaná a hodnotená ako celok. Môže byť použité sólo tanečníka/ov, ale nemalo by dominovať.

Hip Hop choreografia 3 - 24 tanečníkov; **NIE JE nominačná disciplína**

5. BREAKING (BD) *pre slovenské súťaže pravidlá určuje sekcia Breaking SZTŠ, medzinárodné pravidlá IDO DVK, JVK1, JVK2, HVK – sólo, duo a crew* (Rules and Regulations) na www.ido-dance.com

6. POPPIN'

Poppin jednotlivci

Poppin duo

A. Hudba organizátora. Tempo: Sólo **voľné tempo**, Duo 31-32,5 bars per minute (124-130 bpm)

B. Dĺžka ukážky : 1 minúta (aj vo vo finále)

C. Typické pohyby a techniky: ostré elektrické pohyby, ktoré prechádzajú do vln, izolácie, robotika, prvky pantomímy, vlny, "popping", animácia, elektrický šok, rôzne druhy chôdze, bábka, "ticking", "locking". Je dôležité ukázať viac ako dve rôzne techniky alebo typy pohybov.

D. Tanečník sa snaží vytvoriť ilúziu, snaží sa prekvapiť a zapôsobiť na divákov

E. DUO : obaja tanečníci tancujú spolu, nie každý sám pre seba alebo jeden po druhom. Súťažné vystúpenie by malo obsahovať synchronizované kroky a časti, tanec rovnakých krokov, pohybov a rôzne spôsoby tanečného súladu, súhry a tanečnej súčinnosti a vzájomného pôsobenia na tanečnej ploche. Rozmanitosť a variabilita je veľmi dôležitá. Lifty sú v JVK a HVK dovolené.

Dovolené sú masky, okuliare, klobúky..., ale rekvizity nie.

F. Každá skupina súťažiacich začína každé kolo spoločnou minútou. Potom tancujú po jednom, po dvoch alebo troch svoju minútu (prípadne aj viaceri). V každom súťažnom kole tancujú aj spoločnú záverečnú minútu. Úvodná a záverečná minúta dáva rozhodcovi/porotcovi možnosť porovnať tanečníkov

7. STREET DANCE SHOW

Street Dance Show jednotlivci muži

Street Dance Show jednotlivci ženy

Street Dance Show dvojice, páry

A. Vlastná hudobná nahrávka – bez obmedzenia. Hudobný žáner by mal podporovať choreografiu, ktorá musí byť 100% v štýle street disciplín, ako sú uvedené v skupine Street Dance (t.j. Disco Dance, Hip Hop, Electric Boogie, Break Dance, Disco Free Style, Techno)

B. Dĺžka ukážky: 1,45-2,15 min.

C. Tanečníci môžu predviesť akýkoľvek štýl tanca a techniky, ktorá je uvedená v IDO Street Dance Department: Hip Hop, Disco Dance, Breaking, Electric Boogie

- Buď ako jednu techniku alebo ako mix. Napríklad: Choreografia čisto Hip hopová bude rovnocenne hodnotená ako choreografia, ktorá obsahuje mix Hip Hop, Disco Dance a Techno.
- Všetky choreografie MUSIA obsahovať a vyjadrovať "show", tému alebo ideu, ktoré MUSIA byť jasné a viditeľné v celej choreografii a prezentácii.
- Akrobacia a lifty sú dovolené. Gymnastické kombinácie, ktoré obsahujú viac ako 3 akrobatické elementy by mali byť obmedzené na minimum (pozor na obmedzenie v DVK – Poznámka 3 uvedená vyššie)
- V detskej vekovej kategórii sú zakázané :
 - a. skoky z rekvizít a scénických predmetov z výšky viac ako 1 m (skoky môžu byť nebezpečné rovnako ako lifty)
 - b. lifty , kde lift je definovaný nasledovne: prvok predvedený s pomocou jednej alebo viacerých osôb, pri ktorom obe chodidlá tanečníka opustia tanečnú plochu
 - c. Break Acrobacia (head spin, head slides).

D. Muzikalita (rytmus), tanečná variabilita, originalita spolu s prezentáciou , individuálnou a priestorovou choreografiou sú vysoko hodnotené. Je dôležité, aby idea, hudba, tanec, choreografia, kostým boli zosúladené.

E. Rekvizity sú povolené, ak si ich tanečníci prinesú sami (na 1 krát) na tanečnú plochu. Časový limit pre prinesenie/odnesenie rekvizít je 15 sek pre sólo, duo, 25 sek. pre skupiny a 45 sek. pre formácie.

F. Tanečníci nesmú používať "cumbersome" (nadmerný) scénický materiál. Jeden samostatný kus nesmie rozmermi prevyšovať rozmery štandardných dverí (200x80 cm). V prípade väčších rozmerov team/súbor sa musí skontaktovať s Organizátorom podujatia pred súťažou (14 dní pred dátumom konania súťaže).

G. Tanečníci nesmú používať tekutiny a substancie znečisťujúce tanečnú plochu

Street Dance Show skupiny (3-7 tanečníkov)

Street Dance Show formácia (8 - 24 tanečníkov)

A. Vlastná hudobná nahrávka – bez obmedzenia. Hudobný žáner by mal podporovať choreografiu, ktorá musí byť 100% v štýle street disciplín, ako sú uvedené v skupine Street Dance (t.j. Hip Hop, Electric Boogie, Break Dance, Disco Free Style ..)

B. Dĺžka vystúpenia : skupina 2,30-3,00 min, formácia 2,30-4,00 min, formácie detí 2,30-3,00 min.

C. Na súťažiach organizovaných IDO môže súťažiť tanečník iba v jednom vystúpení v jednej kategórii (t.j. v jednej formácii, resp. skupine nie v dvoch rôznych formáciách, resp. skupinách)

D. Tanečníci skupiny alebo formácie tancujú spolu.

E. Charakteristika pohybu: pozri charakteristiku 6.1, 6.2 C – ale NIE DISCO DANCE (existuje disciplína Disco Show)

F. Akrobatické prvky by mali byť integrovanou súčasťou vystúpenia a nemali by dominovať (pozor na obmedzenie v DVK – Poznámka 3 uvedená vyššie).

G. Prostné gymnastické rady (viac gymnastických prvkov za sebou typických pre športovú gymnastiku) by mali byť obmedzené na minimum.

H. Muzikalita(rytmus), tanečná variabilita, originalita, synchronizácia spolu s prezentáciou, individuálnou a priestorovou choreografiou sú vysoko hodnotené. Je dôležité, aby idea, hudba, tanec, choreografia , kostým boli zosúladené .

I. Tanečníci nesmú používať "cumbersome"(obrovský, nadmerný) scénický materiál a kulisy (pozri 6.1, 6.2 F).

J. Rekvizity sú povolené, ak si ich tanečníci prinesú sami (na 1 krát) na tanečnú plochu . Časový limit pre prinesenie/odnesenie rekvizít je 25 sek. pre skupiny a 45 sek. pre formácie.

K. Tanečníci nesmú používať tekutiny a substancie znečisťujúce tanečnú plochu. Pozri pravidlá 6.1,

L. Skupina, resp. formácia je posudzovaná a hodnotená ako celok. Môže byť použité sólo tanečníka /ov, ale nemalo by dominovať.

8. DISCO SHOW

Disco Show skupiny (3 -7 tanečníkov)

Disco Show formácie (8 - 24 tanečníkov)

A. Vlastná hudobná nahrávka – bez obmedzenia. Hudobný žáner by mal podporovať choreografiu, ktorá musí byť 100% v štýle Disco

B. Dĺžka vystúpenia : skupina 2,30-3,00 min, formácia 2,30-4,00 min, formácie detí 2,30-3,00 min.

C. Na súťažiach organizovaných IDO môže súťažiť tanečník iba v jednom vystúpení v jednej kategórii (t.j. v jednej formácii, resp. skupine nie v dvoch rôznych formáciách, resp. skupinách)

D. Tanečníci skupiny alebo formácie tancujú spolu.

E. Charakteristika pohybu: DISCO DANCE charakter

F. Akrobatické pohybové tvary by mali byť integrovanou súčasťou vystúpenia a nemali by dominovať (pozor na obmedzenie v DVK – Poznámka 3 uvedená vyššie).

- Všetky choreografie MUSIA obsahovať a vyjadrovať "show", tému alebo ideu, ktoré MUSIA byť jasné a viditeľné v celej choreografii a prezentácii.
- Akrobacia a lify sú dovolené. Gymnastické kombinácie, ktoré obsahujú viac ako 3 akrobatické elementy by mali byť obmedzené na minimum
- V detskej vekovej kategórii sú zakázané :

d. skoky z rekvizít a scénických predmetov z výšky viac ako 1 m (skoky môžu byť nebezpečné rovnako ako lify)

e. lify , kde lift je definovaný nasledovne: pohyb predvedený s pomocou jednej alebo viacerých osôb, pri ktorom obe chodidlá tanečníka opustia tanečnú plochu

f. Break akrobacia (head spin, head slides).

G. Prostné gymnastické rady (viac gymnastických prvkov za sebou typických pre športovú gymnastiku) by mali byť obmedzené na minimum.

H. Muzikalita (rytmus), tanečná variabilita, originalita, synchronizácia spolu s prezentáciou, individuálnou a priestorovou choreografiou sú vysoko hodnotené. Je dôležité, aby idea, hudba, tanec, choreografia , kostým boli zosúladené .

I. Tanečníci nesmú používať "cumbersome"(obrovský, nadmerný) scénický materiál a kulisy.

Jeden samostatný kus nesmie rozmermi prevyšovať rozmery štandardných dverí (200x80 cm). V prípade väčších rozmerov team/klub sa musí skontaktovať s Organizátorom podujatia pred súťažou (14 dní pred dátumom konania súťaže).

J. Rekvizity sú povolené, ak si ich tanečníci prinesú sami (na 1 krát) na tanečnú plochu. Časový limit pre prinesenie/odnesenie rekvizít/kulis je 25 sek. pre skupiny a 45 sek. pre formácie.

K. Tanečníci nesmú používať tekutiny a substancie znečisťujúce tanečnú plochu.

L. Skupina, resp. formácia je posudzovaná a hodnotená ako celok. Môže byť použité sólo tanečníka /ov, ale nemalo by dominovať.

9. HIP HOP sólo a HIP HOP TEAM BATTLE

Počet tanečníkov v teame 3 - 7 (v HVK teame minimálne 50% počtu tanečníkov musí byť HVK;

v teame môžu byť aj 16 a 15 roční tanečníci, ale nie viac ako 50% z počtu); Podrobne na www.ido-dance.com

COUPLE DANCES

ARGENTINE TANGO (Tango, Milonga, Tango Vals, Tango Fantasia), SALSA, MERENGUE, CARIBBEAN DANCES, HUSTLE/DISCO SWING, JITTERBUG, BACHATA, LATIN SHOW, SALSA RUEDA de CASINO

Tancujú páry (prípadne skupiny, formácie, v niektorých disciplínach aj sólo)

Podrobné pravidlá jednotlivých tanečných disciplín pozri na stránke IDO (Rules and Regulations) www.ido-dance.com

SÚŤAŽNÉ POPLATKY 2025

Poplatky na slovenských súťažiach 2025 na 1 osobu

Disciplíny a kategórie **VLASTNÁ HUDBA** (art, street show, formácie):

Tanečník sólo/duo **14,-** Eur súťaž SP **18,-** Eur súťaž MSR

Tanečník v skupine **8,-** Eur súťaž SP **12,-** Eur súťaž MSR

Tanečník vo formácii **6,-** Eur súťaž SP **10,-** Eur súťaž MSR

Disciplíny a kategórie **HUDBA ORGANIZÁTORA** (DD/HH sólo, duo, skupiny; párové disciplíny, slow dance, PA improvisation...):

Tanečník sólo/duo **12,-** Eur súťaž SP **15,-** Eur súťaž MSR

Tanečník v skupine **8,-** Eur súťaž SP **12,-** Eur súťaž MSR

Tanečník vo formácii **6,-** Eur súťaž SP **10,-** Eur súťaž MSR

V prípade súťaže s obidvomi typmi disciplín bude štartovné pre sólo a duo zjednotené (12 /15)

Poplatky na IDO medzinárodných súťažiach 2025 na 1 osobu (hradí klub týždeň pred začiatkom medzinárodnej súťaže na účet SZTŠ):

IDO ročná licencia 35,- Eur na osobu (od januára 2024)

IDO medzinárodné **štartovné 35,-** Eur na osobu (v prípade spojených dvoch a viacerých súťaží je štartovné za každú ďalšiu súťaž 35,- EUR na osobu), zmena od januára 2024

Pri platbe štartovného na účet SZTŠ je štartovné navýšené (35+2=37), v prípade, že sa súťaž skladá z viacerých súťaží (napr. HH/street show /HH battle, alebo jazz/modern/balet.. a pod.), navýšenie sa týka iba JEDNÉHO zo štartovných poplatkov tanečníka (35+2+35+35)

Slovenský pohár 2025 (SP 2025)

Súťažné disciplíny úrovne/kategórie **A** sú pomenované **SLOVENSKÝ POHÁR** a môžu byť spojené s celoročným bodovým vyhodnotením (sólo, duo ...). Započítajú sa 3 najlepšie výsledky (súťaže Slovenský pohár).

V roku **2025 DISCO Dance sólo a duo** polovica nominácií (na ME, MS...) bude odvodená z umiestnenia na **Majstrovstvách Slovenska 2025**. Druhá polovica bude nominovaná z rebríčka súťaží **Slovenského pohára 2025 sólo/duo A**. Rebríček bude zostavený z 3 najlepších umiestnení v súťažiach Slovenského pohára.

SÚŤAŽ KLUBOV a SÚBOROV O TITUL "SÚBOR ROKA"

Druh súťaže: Celoročná súťaž klubov/súborov

Disciplíny a vekové kategórie: Všetky, ktoré budú v programe medzinárodných súťaží IDO v roku **2025**

Systém hodnotenia – bodujú sa výsledky zo súťaží IDO majstrovstvá sveta, Európy, svetový pohár

Majstrovstvá sveta sólo /duo / skupina /formácia

1. miesto koeficient

1

2. miesto

0,85

3. miesto

0,7

4. miesto

0,5

5. miesto

0,4

6. miesto

0,3

Majstrovstvá Európy - koeficient 0,85 (ďalej sa vynásobi uvedeným koeficientom)

Svetový pohár - koeficient 0,5

Ocenenia:

- víťaz získava pohár a titul **SÚBOR ROKA** disciplín IDO SZTŠ na príslušný rok

- umiestnenie v rebríčku **SÚBOR ROKA** je jedným z kritérií pri pridelovaní finančných prostriedkov klubom zo štátnej dotácie

VŠEOBECNÉ a TANEČNÉ SÚŤAŽNÉ medzinárodné PRAVIDLÁ IDO

(vybrané pravidlá pre medzinárodné súťaže)

plné originálne znenie medzinárodných pravidiel IDO na www.ido-dance.com Rules, Regulations

Úprava v bode 44, 48, 52

- 1. LICENCIE:** Medzinárodných súťaží IDO sa môžu zúčastňovať iba tanečníci, ktorí majú v roku, keď súťažia, uhradený ročný registračný poplatok tanečníka v sume **20,- EUR** na osobu (ak vynechá jeden rok súťaže – v tom roku poplatok neplatí, poplatok treba uhradiť pred štartom na prvej súťaži v súťažnom roku) pokyny k úhrade pozri Príspevkový poriadok
- 2. ŠTARTOVNÉ: pozri vyššie – Súťažné poplatky** a tiež **bod 41. pre súťaže HH, BD, EB**
- 3. NÁKLADY:** Účasť na súťažiach IDO sa pre tanečníkov uskutočňuje na vlastné náklady (cestovné, ubytovanie, strava).
- 4. HUDBA:** vlastná hudobná nahrávka (vynikajúcej kvality, jediná skladba na nosiči, nosič CD), od októbra 2018 hudba posielaná emailom a pripojená k prihláške (info v Termínovníku sekcie IDO priamo pri súťaži)
- hudba organizátora (napr. Disco Dance sólo, Hip Hop duo...)
- 5. POČET SÚŤAŽIACICH** na tanečnej ploche: v prípade vlastnej hudobnej nahrávky - jedno vystúpenie na tanečnej ploche; v prípade hudby organizátora alebo IDO hudby v predkolách maximálne 6 jednotlivcov, tri skupiny, dvojice, páry na tanečnej ploche, v semifinále maximálne 2 skupiny, dvojice, sóla na tanečnej ploche, vo finále maximálne jedna skupina, pár, sólo na tanečnej ploche (vo výnimočných a odôvodnených prípadoch môže Supervisor, Chairman of Judges a Organizer rozhodnúť inak).
- 6. TANEČNÁ PLOCHA :**
veľkosť minimálne 8 x 8 m (sólové a párové disciplíny), minimálne 12 x 14 m (skupiny a formácie)
- 7. PRIESTOROVÉ SKÚŠKY:**
 - IDO hudba 10 minút, všetci tanečníci naraz
 - vlastná hudobná nahrávka formácie DVK 3 minúty, každý s hudbou, zvlášť
 - vlastná hudobná nahrávka formácie JVK, HVK, HVK 2 bez hudby 1 minúta (môže byť aj na vedľajšej ploche, ak je totožná rozmerom a kvalitou so súťažnou)
 - vlastná hudobná nahrávka sólové a párové disciplíny 20 minút, všetci, skúška „na sucho“ bez hudby
- 8. MENNÉ ZOZNAMY** skupín a formácií musia byť aktualizované ku dňu štartu na súťaži
- 9. DISKVALIFIKÁCIA:** po porušení pravidiel na súťaži IDO je súťažiaci, resp. kolektív napomenutý, ak však porušenie pravidiel zopakuje v nasledujúcom kole, môže byť potrestaný diskvalifikáciou. **POZOR**, dôvodom diskvalifikácie môže byť aj skutočnosť, že nie je odtancovaná celá úvodná/záverečná minúta (napr. DD, HH sólo, duo)
- 10. VEDÚCI VÝPRAVY:** vedúci výpravy, nominovaný vedením sekcie IDO, je prítomný na každej medzinárodnej súťaži IDO; je jediným hovorcom slovenskej výpravy (aj vo veci požiadaviek, protestov, a pod.). V prípade oficiálneho protestu (musí byť písomný) musí vedúci výpravy zaplatiť sumu 25,- Eur
- 11. KONTROLA** na súťažiach IDO: na súťažiach IDO môže Supervisor „náhodným výberom“ kontrolovať vek tanečníkov. Preto je potrebné mať vždy doklad (pas alebo iné potvrdenie) o veku každého tanečníka
- 12. CENY** na súťažiach IDO – každý účastník diplom; na majstrovstvách sveta a majstrovstvách Európy vo všetkých vekových kategóriách medaily pre všetkých finalistov, pohár alebo trofej pre víťaza; na iných súťažiach IDO - trofeje alebo poháre pre všetkých finalistov
- 13. VEKOVÉ zadelenie** na súťažiach IDO – mini, DVK, JVK, HVK, HVK 2 - rovnaké ako v SR v sekcii IDO
- 14. MINI medzinárodné súťaže NIE SÚ MAJSTROVSKÉ!** Súťažiam **MINI Kids** nebude udelený titul „Championship“, najvyšší titul je „Mini Kids Dance Star“.
- 15. ROVNAKÉ CHOREOGRAFIE** Tanečníci nesmú s rovnakou choreografiou súťažiť v rôznych tanečných disciplínach na súťažiach IDO. Napríklad: rovnaká choreografia nesmie byť prezentovaná na oboch súťažiach – Jazz aj Show Dance; ale len na jednej z nich.
- 16. OPAKOVANIE CHOREOGRAFIE** Časť choreografie, v ktorej je použitý rovnaký kostým a hudba, môže byť na súťaži IDO prezentovaná iba v jednej súťaži (t.j. iba v jednej súťažnej disciplíne). Napríklad: ak je choreografia použitá v súťaži formácií, nemôže byť už prezentovaná v súťaži skupín, sóla alebo duo.
- 17. DETSKÉ FORMÁCIE** Show Dance, Jazz, Tap, ballet, moderna - časový limit 2:30 min. a 3:00 max.
- 18. ČASOVÝ LIMIT** - rekvizity a scénický materiál (Show Dance, Street Show...)
Nástup/priniest' rekvizity Solo, Duo, Trio 15 sec/ odniesť 15 sec, Skupiny 25 sec /25 sec, Formácie 45 sec/45 sec
Čas začína/ končí okamihom prvého/posledného kontaktu s tanečnou plochou
Pravidlo „jednej cesty“ = priniest'/odniesť na jedenkrát ostáva v platnosti
- 19. Úprava pravidiel JAZZ DANCE-Lip-sync** v Jazze zakázaný. Rekvizity – kostýmové, javiskové, malé a funkčne využité a zakomponované do choreografie sú povolené (napr. klobúk, šál, palička, dáždňik, zrkadlo, stolička a pod.)
- 20. Úprava pravidiel TAP DANCE** - Definovanie rozdielov “Stop Time” a “A Capella”; skupiny “live music”; “dancing on pointe” = na špičkách je v DVK zakázané
- 21. PÁROVÉ TANCE** úpravy viacerých disciplín v roku 2019
Plné znenie medzinárodných pravidiel Couple Dances na: www.ido-dance.com
- 22. DOPLNOK** Etických pravidiel pre trénerov, choreografov:

Pred tanečníkmi formácie smie byť na ploche iba 1 tréner, ale nesmie usmerňovať ani byť viditeľne “choach” . Nedodržanie môže byť dôvodom diskvalifikácie

23. Upravené PRAVIDLÁ KOSTÝMOV !!! POZOR !!!

Pre tanečníčky: Kostým musí zakrývať intímne časti tela (prsia, zadok, predná časť lona/panvy...). Tieto musia byť zakryté nepriehľadným materiálom akejkoľvek farby, nesmie byť telová farba. Ak je použitý “transparentný” (priesvitný, priehľadný) materiál, musí byť podšitý nepriehľadným materiálom.

Nasledovné nie je dovolené:

- Odhalenie zadku (deliaca “čiarka”)
- Tangá (ako kostým alebo ako aplikácia na kostýme)
- Bikini top a bottom (spodný diel) v detskej vekovej kategórii .
- Skrátený bikini top a bottom (spodný diel) vo všetkých vekových kategóriách
- Odhalenie poprsia
- Spodné nohavičky telovej farby

Nasledovné materialy nie sú vhodné/primerané pre deti:

- Materiál koža alebo vzhľad kože (latex, umelá koža)
- Sieťovina alebo priehľadný materiál

Pre disciplíny Performing Arts (Show, Jazz, Balet, Modern, step, brušné tance....) je povolené v JVK a HVK použiť materiál telovej farby, ak použitie zodpovedá námetu choreografie a nie je to sexuálne vyzývavé. Kostým pozostávajúci iba z nohavíc a podprsenky telovej farby NIE JE povolený.

Podrobné aktuálne pravidlá aj s kresbami v IDO Rules na www.ido-dance.com

Make-up a kostým by mal rešpektovať vek, pohlavie a tanečnú disciplínu, v ktorej tanečník súťaží a nesmie byť urážlivé pre publikum a ostatných súťažiacich . Týka sa všetkých vekových kategóriách

“Jewelry”(šperky, klenoty) a Symbols – použitie náboženských alebo politických symbolov ako dekorácie musí byť vkusné a nie urážlivé pre publikum a musí ladiť s prezentovanou témou a choreografiou. Osobné šperky/klenoty by nemali byť nosené, ak nie sú súčasťou kostýmu.

Veková primeranosť – všetci tanečníci vo všetkých vekových kategóriách by mali používať veku primeraný pohybový materiál (nie nadmerné sexuálne pohyby, morbidné témy, brutálne bitky...). Hudba musí byť tiež veku primeraná. Nie sú dovolené explicitné sexuálne výrazy alebo hrdelné zvuky . Všetci tanečníci by si mali byť vedomí textu piesni.

Ak Chairman zistí nevhodné kostýmy, úpravu tanečníka, hudbu, gestá alebo inak urážlivé správanie tanečníkov, môže udeliť napomenutie, umožniť nápravu, a v prípade, ak k náprave nedôjde, môže tanečníka aj penalizovať, prípadne diskvalifikovať (len so súhlasom Supervisora a Organizátora).

Počas súťaže nie je povolené meniť kostým, hudbu (ak je vlastná) alebo choreografiu. Pri kostýme je možné ho zmeniť, ak je napomenutie kvôli nevhodnému kostýmu

24. Street Dance Show Formation DETI – skrátený časový limit : 2:30 – 3:00 minúty

25. HVK DISCO dance a SHOW dance DUO sú 2 ktg: duo ženy samostatne a duo muži spolu s pární (muž/žena)

26. Nie je dovolené ZAMENIŤ tanečníka v skupine alebo formácii na jednom súťažnom podujatí v jednej súťažnej disciplíne; vo výnimočných a odôvodnených prípadoch môže rozhodnúť Chairman, Supervisor a Organizátor na základe odôvodnenej žiadosti trénera (**prostredníctvom vedúceho výpravy**)

27. HODNOTENIE VO FINÁLE známkami v DVK neverejné (v JVK a HVK verejné alebo neverejné).

28. V Disco Dance and Disco Free Style tanečníci nesmú zmeniť kostým počas vystúpenia /súťaže, pokiaľ im to nie je prikázané z dôvodu porušenia pravidiel o kostýmoch

29. ADULT HIP HOP TEAM//CREW BATTLE

Počet tanečníkov v teame 3-7 (HVK!, minimálne 50% počtu tanečníkov musí byť HVK; v teame môžu byť aj 15 a 14 roční tanečníci, ale nie viac ako 50% z počtu teamu, v JVK teame tancujú iba junióri)

Charakteristika pohybu: všetky hip hop štýly/ techniky sú povolené. Break Dance, Electric Boogie, acrobacia a lify sú povolené, ale nemali by dominovať

Sólo, duo a trio prezentácie budú pozitívne hodnotené; Tanec kolektívu by mal dominovať

Štýlová rôznorodosť, varibialita pohybov a štýlov bude pozitívne hodnotená

Improvizácia, súlad s hudbou, originalita trikov bude vysoko hodnotená

Tanečníci jednotlivých teamov sa navzájom rešpektujú – dotýkanie sa súperov nie je povolené

Demo choreografia 2:30- 3:00 minúty, vlastná hudba v štýle hip hop, funky, deep house,

break beat, new style hip hop, house dance, lockin' poppin', electric boogaloo, R'nB'.. .

Po kvalifikácii “demo” choreografiou sú súbory zoradené do rebríčka (podľa krížikov a nasadenia porotcami) od 1.po 8. (prví štyria majú označenie A, 5.-8. miesto označenie B, 1A je najlepší, 4B najslabší z kvalifikácie) .

Battle – hudba organizátora, dĺžka battlu pre jednotlivú dvojicu 4-8 min., dĺžka jednotlivých vstupov počas battlu 30-40 sec.

30. HIP HOP SÓLO BATTLE (DVK, JVK, HVK)

Hudba organizátora – rôzne štýly Hip Hop . V predkole (podobne ako Break Dance sólo) 4-6 vstupov, tancuje sa v skupinách (max.6 tanečníkov naraz) rôznych štýl hudby: 1. NEW STYLE

2. niektorý zo štýlov : • Dancehall • R&B • House • Locking• Popping

3. OLD SCHOOL

Najlepších 16 tanečníkov sa kvalifikuje do battlového pavúka, nasleduje “knock out“ systém.

31. JAZZ: je povolená limitovaná akrobacia, za podmienky, že existuje kontakt s tanečnou plochou a nedominuje vystúpeniu

32. Nie je možné súťažiť v jednej discipline a kategórii v dvoch rôznych vekových kategóriách v jeden kalendárny rok (napr. pár súťažiaci Salsa Adult 2 nemôže súťažiť v Salsa Adult v jeden kalendárny rok.... ale môže súťažiť Bachata Adult).

33. Nie je možné súťažiť v jednej disciplíne a kategórii v dvoch vekových kategóriách na jednom súťažnom podujatí (napr. ak tanečník súťaží v Disco Mini Kids sólo, nemôže súťažiť na tom istom podujatí v DD sólo DVK, ale môže súťažiť v Disco Formation DVK).

34. **CHLAPCI DVK** na súťažiach **Performing Arts** musia mať hrudník oblečený/zahalený látkou.

35. **SHOW Dance**: dominantné použitie pohybov modernej gymnastiky v show dance môže mať za následok zníženie bodového hodnotenia v kritériu techniky

36. **BREAKING**: súťaž sólo rozdelená na dve kategórie: B-Boys a B-Girls (v junioroch a dospelých).

37. **HIP HOP BATTLE**: od roku 2018 aj pre vekovú kategóriu detí - sólo aj crew.

38. **DISCO SHOW skupiny a formácie** – od roku 2018, doplnené aj v slovenských pravidlách

39. **NOVÉ VEKOVÉ KATEGÓRIE IDO – s účinnosťou od 1.1.2020 – totožné s pravidlami na Slovensku**

40. **POSTUPOVÝ KĹÚČ na medzinárodných súťažiach IDO:**

Postupový kľúč na medzinárodných súťažiach IDO v disciplínach a kategóriách s vlastnou hudbou (formácie a disciplíny Show Dance, Jazz, Street Show....) bude trojkolový (1.kolo, semifinále, finále).

Ak čas dovoľí a súhlasí Organizátor, Sport Director, Supervisor a Chairman, môže byť počet kôl vyšší.

Počet požadovaných krížov:

1.kolo	SEMIFINÁLE	FINÁLE	
	12*		
15-20 súťažiacich	12	Do 6**	
21-25 súťažiacich	15		
26-35 súťažiacich	16		
36-45 súťažiacich	17		
46-55 súťažiacich	18		
56-65 súťažiacich	19		
66-75 súťažiacich	20		
76-85 súťažiacich	21		
86-95 súťažiacich	22		
96-105 súťažiacich	23		
106 a viac	24		

* ak sa zaprezentuje 13-14 súťažiacich , súťaž začne semifinálovým kolom

** ak sa zaprezentuje 7-8 súťažiacich , súťaž začne finálovým kolom

Počet postupujúcich do ďalšieho kola

1.kolo	SEMIFINÁLE	FINÁLE	
15-20 súťažiacich	12 +/-2	Do 6+2	
21-25 súťažiacich	15 +/-2		
26-35 súťažiacich	16 +/-2		
36-45 súťažiacich	17 +/-3		
46-55 súťažiacich	18 +/-4		
56-65 súťažiacich	19 +/-4		
66-75 súťažiacich	20 +/-5		
76-85 súťažiacich	21 +/-6		
86-95 súťažiacich	22 +/-7		
96-105 súťažiacich	23 +/-8		
106 a viac	24 +/-9		

Pozn.: Iba súťažiaci, ktorí majú väčšinu môžu postúpiť. V prípade, ak sa kvalifikuje viac alebo menej ako je predpísané v tabuľke, musí byť urobený "paper re-dance".

41. **Majstrovstvá HH, EB, BD budú rozdelené na 2 súťaže :1.časť Hip hop a Electric Boogie, 2.časť Breaking a Hip-hop battle.** Platí sa štartovné zvlášť na 1. a 2.súťaž; porota môže byť rôzna na 2 rozdelených častiach (a viac VIP).

42. Súťažiaci, ktorí **nie sú prítomní na tanečnej ploche** v zmysle štartovného poradia a nemajú na to vážny dôvod môžu byť diskvalifikovaní.

43. **Finálové známky** poroty budú zobrazené alebo prečítané počas vyhlasovania výsledkov (okrem DVK a MINI)

44. V **BALLET** sóle budú 2 kategórie: **Repertoire a Open Classical** Sólo v DVK, JVK a HVK

Repertoire: **Akýkoľvek výber v repertoire je možný**

Deti nesmú tancovať "on pointe", JVK a HVK dievčatá musia v repertoire súťaži tancovať on pointe. Žiadne variácie nie sú prípustné (turns, leaps alebo časť choreografie - doing turns on a different leg or on a different diagonal).

Open (vlastná) choreografia musí byť klasický balet, "modern" alebo "neo classical" patria do moderny alebo show.

REPERTOIRE nesmie byť tancovaný v kategórii OPEN/vlastná choreografia.

45. **Špecifikácia pre obmedzenia MINI a DVK**

DEFINÍCIA dvíhačky / liftu:

Pohybový tvar, pri ktorom obe chodidlá tanečníka sú mimo/bez kontaktu s tanečnou plochou a uvedený pohybový tvar je vykonaný s pomocou/fyzickou podporou iného tanečníka.

Výnimky: Skoky pri držaní jednou rukou nie sú považované za lift.

ZAKÁZANÉ pohyby pre **Mini Kids a DVK:**

- pohybové tvary/stojky na hlave
- pohyby, kde väčšina váhy je prenášaná na iného tanečníka
- Akýkoľvek skok z rekvizity/kulisy, z výšky viac ako 1 meter.

- „Toe work“ = tanec na prstoch v Tap Dance aj ostatných disciplínach.
- Pointe v Ballet, aj ostatných disciplínach .

Produkcie: V Mini kids a deťoch uvedené obmedzenia neplatia, ak mini a DVK tanečníci tancujú v Produkcii. Všetky pohyby sú vykonávané na vlastné riziko!

46. Zoskok z javiska, ak niekto pri javisku čaká, aby tanečníka/ov chytil, je zakázaný

47. Lyrical Jazz je fúziou jazzovej a baletnej techniky. Kombinuje klasické línie a technické aspekty baletu s voľnosťou, muzikalitou a »fluidity« jazzu. Ťažiskom je prepojenie tanečníka s hudbou a je výzvou pre choreografa a tanečníkov využiť pohyby na interpretáciu hudby a textu a na vyjadrenie emócií.

48. „Test“ súťaže v r. 2022, 2023 pre DISCO dospelú vekovú kategóriu v sóle: ~~Adult 1A~~ **YOUTH 17- 20 rokov
~~Adult 1B~~ **ADULT 21 a starší****

49. V súťaži Hip Hop Solo a Popping bude zaraďované jedno kolo s tempom “free tempo round”

50. V súťaži Hip Hop Solo bude tempo nasledovné:

Prvá minútová prezentácia v súťažnom kole: 108 - 112 BPM (downbeat, more groove)

Druhá minútová prezentácia: 108 - 112 BPM (downbeat, more groove)

Tretia minútová prezentácia: 90 - 100 BPM (downbeat, more groove)

51. Nová súťažná disciplína Performing Arts Improvisation (PA Impro)

Sólo disciplína, v ktorej sa využíva technika Ballet/Jazz/Modern & Contemporary/Show Dance a súťaže sa konajú v spojitosti so súťažami v uvedených disciplínach.

52. BALET – OPEN – odporúčaná je klasická hudba, NIE repertoire hudba

53. Vo všetkých disciplínach Performing Arts je možné použiť kostým „classic cut leg line”, v takom prípade treba mať oblečené aj “opaque” tights (nepriehľadné) - telovej alebo inej farby. (a pozor, aby kostým bol rovnako “nezarezaný” počas celej súťažnej prezentácie, t.j. nestačí, ak je na začiatku OK a na konci už “v prdelke” ☺)



54. Medzinárodné poplatky

IDO YEARLY REGISTRATION FEE 35,- EUR na osobu

STARTING FEE/štartovné na osobu 35,- EUR (pri platbe prostredníctvom SZTŠ 35+2=37,- eur)

SÚŤAŽE SZTŠ – sekcia Tanečný šport

- Účasť v súťaži plesových choreografií možná pre všetkých členov SZTŠ aj zo sekcie IDO MT
- V prípade párovej kategórie „show“ musí byť doplatená licencia a pár musí byť registrovaný.
- Štartovné v zmysle Finančného poriadku, časť poplatky Tanečný šport.